



DOI: <https://doi.org/10.15688/nav.jvolsu.2024.1.6>

UDC 930.26(4):904
LBC 63.48(4)-417

Submitted: 04.10.2023
Accepted: 16.01.2024

**BRACELETS WITH WIDENED ENDS
MADE FROM PRECIOUS METALS OF THE LATE ROMAN
AND THE GREAT MIGRATION PERIOD:
DANUBE-DNIEPER-BALTIC PARALLELS¹**

Olga A. Khomiakova

Institute of Archaeology of the Russian Academy of Sciences, Moscow, Russian Federation

Abstract. By the 5th century AD, massive gold bracelets with widened ends had become prestigious cultural elements, symbolizing the power of the barbarian tribal groups' rulers. The areas where such finds were discovered are located primarily in the Carpathian-Danube region and Gallia. Under the influence of this fashion for displaying high social status, bracelets with thickened ends made from silver, the material available to the tribes in the western part of the East European Plain, became widespread in the 5th century. There are two zones of their concentration: the northern zone in the Baltics, Upper Dnieper region, and Middle Oka region; and the southern zone in the Middle Dnieper region and the left-bank forest steppe of the Dnieper. Bracelets made from silver and its alloys from the Middle Dnieper region were found in women's burials and hoards, indicating their connection with female outfits. Their appearance could be associated with the influence of the "Middle Danube" model of female outfit during the Great Migration period, and this model persisted up until the 6th – 7th centuries. The second group of bracelets is documented in the antiquities of Nemunas and the Western Dvina basins in the Baltics. They are predominantly found in male warrior complexes dating back to the 5th century, belonging to the members of groups involved in strategic control over important routes connecting Scandinavia and Southeastern Baltic with the eastward territories.

Key words: Great Migration period, East Baltics, Middle Dnieper region, Danube region, cultural connections, bracelets, hoards, burials.

Citation. Khomiakova O.A., 2024. Braslety s rasshirennymi kontsami, izgotovlennye iz dragotsennykh metallov v pozdnerimskoe vremya i epohu Velikogo pereseleniya narodov: dunaysko-dneprovsko-pribaltiyskie paralleli [Bracelets with Widened Ends Made from Precious Metals of the Late Roman and the Great Migration Period: Danube-Dnieper-Baltic Parallels]. *Nizhnevolzhskiy Arkheologicheskiy Vestnik* [The Lower Volga Archaeological Bulletin], vol. 23, no. 1, pp. 102-135. DOI: <https://doi.org/10.15688/nav.jvolsu.2024.1.6>

УДК 930.26(4):904
ББК 63.48(4)-417

Дата поступления статьи: 04.10.2023
Дата принятия статьи: 16.01.2024

**БРАСЛЕТЫ С РАСШИРЕННЫМИ КОНЦАМИ, ИЗГОТОВЛЕННЫЕ
ИЗ ДРАГОЦЕННЫХ МЕТАЛЛОВ В ПОЗДНЕРИМСКОЕ ВРЕМЯ
И ЭПОХУ ВЕЛИКОГО ПЕРЕСЕЛЕНИЯ НАРОДОВ:
ДУНАЙСКО-ДНЕПРОВСКО-ПРИБАЛТИЙСКИЕ ПАРАЛЛЕЛИ¹**

Ольга Алексеевна Хомякова

Институт археологии РАН, г. Москва, Российская Федерация

Аннотация. К V в. массивные браслеты с расширенными концами из золота становятся одним из элементов престижной культуры, символизируя власть глав варварских племенных объединений. Зоны концентрации таких изделий в V в. находятся в карпато-дунайском регионе и Галлии. В западной части Восточно-Европейской равнины в V в. под влиянием данной моды на отображение высокого социального статуса получают распространение браслеты с расширенными концами из серебра – материала, доступного племенам этих территорий. Выделяются две зоны их концентрации: северная – в Прибалтике, Верхнем Поднепро-

вье и Поочье; и южная – в Среднем Поднепровье и в Днепровском лесостепном Левобережье. Браслеты из Среднего Поднепровья, сделанные из серебра и его сплавов, чаще всего находились в женских погребениях и кладках, что указывает на их связь с женским убором. Их появление могло быть связано с влиянием «среднедунайской» модели женского убора эпохи Великого переселения народов, и такая модель сохранялась до VI–VII веков. Вторая группа браслетов зафиксирована на памятниках бассейнов Немана и Западной Двины в Прибалтике. Они преимущественно встречаются в мужских воинских комплексах периода V в., принадлежавших представителям коллективов, которые могли контролировать стратегически важные пути, связывающие Скандинавию и Юго-Восточную Прибалтику с более восточными территориями.

Ключевые слова: Великое переселение народов, Прибалтика, Среднее Поднепровье, Подунавье, культурные связи, браслеты, кладки, погребения.

Цитирование. Хомякова О. А., 2024. Браслеты с расширенными концами, изготовленные из драгоценных металлов в позднеримское время и эпоху Великого переселения народов: дунайско-днепровско-прибалтийские параллели // Нижневолжский археологический вестник. Т. 23, № 1. С. 102–135. DOI: <https://doi.org/10.15688/nav.jvolsu.2024.1.6>

Браслеты с расширенными концами являются одним из характерных элементов убора восточно-европейских племен в эпоху Великого переселения народов и раннем Средневековье. Они получили распространение в V–VII вв. в Прибалтике, Поднепровье, Поочье, Москворечье, а также в ареале культуры псковских длинных курганов [Розенфельдт, 1982, с. 84–85, рис. 19,2; Родинкова, 2011, с. 248–255; Левада, 2010, с. 571; Михайлова, 2014, с. 80–86; Хомякова, 2022, с. 104–105].

Особое влияние на формирование различных типов бронзовых браслетов у племен западной части Восточно-Европейской равнины оказали браслеты из драгоценных металлов, но ранее в таком ракурсе они не изучались отдельно. Браслетам из золота внимание уделялось, как правило, в контексте исследования элементов престижной культуры первых веков н.э. и Великого переселения народов (наиболее полные обзоры на данную тему см.: [Werner, 1980; Lund Hansen, 1995, S. 203–206; Carnap-Bornheim, Ilkjaer, 1996a, S. 360–365; Засецкая и др., 2007, с. 48–60; Lau, 2012, S. 55–59]). Серебряные браслеты, характерные для культур Прибалтики, лесной и лесостепной зон Восточной Европы, где не встречаются изделия из золота, и вовсе не выделялись в отдельный массив, и всегда рассматривались вместе с бронзовыми украшениями.

Исследованию этих предметов посвящена данная статья. Основное внимание уделяется вопросам хронологии, контексту, в котором были обнаружены браслеты с расширенными концами из драгоценных металлов, и их

социокультурному значению, а также межкультурным связям, в результате которых они появились в материальной культуре восточно-европейских племен.

1. Браслеты с расширенными концами из золота

Золотые браслеты с расширенными концами появляются на территории Северного Причерноморья в сарматских погребениях I в. н.э.² (Свод браслетов с расширенными концами из драгоценных металлов с территорий Европы I.1, рис. 1A, I). Во второй половине III в. в результате германо-сарматских контактов украшения такой формы получают распространение в Центральной и Северной Европе [Kleeman, 1951, S. 102; Raddatz, 1957, S. 117; Werner, 1980, S. 6–7, Fig. 2] (рис. 1A, II).

Находки золотых браслетов с расширенными концами в позднеримское время зафиксированы на Скандинавской территории и островах центральной части Балтийского моря (Свод браслетов, I.2; рис. 1A, 37, 38, 40–43, 48, 50).

Среди северогерманских изделий известны браслеты как с гладкими, так и с гранеными концами (рис. 1A, 8, 2, 1–5). Экземпляры, относящиеся к III–IV вв., найдены в составе кладов из Асарве, Боларве, Лилла Рифтес на острове Готланд (рис. 1A, 2, 48, 50, 2, 5), Клеве (место находки 4) (рис. 1A, 37, 2, 4, 5) и Скедштадт на Эланде (рис. 1A, 40). К фазам C1b³ (около 210/220–250/260 гг.) и C2 (250/260–310/320 гг.) относятся экземпляры с датского могильника Химлингой (рис. 1A, 28). Второй половиной III–IV в. да-

тирован и клад из Ленгерих, содержащий золотые изделия как с гладкими, так и с гранеными концами (рис. 1А, III, 8, 2, 1).

К поздне римскому времени принято относить и браслеты, найденные в Балтийском регионе, как случайные находки [Lund Hansen, 1995, S. 204] (Свод браслетов, I.4; рис. 1, V). В эпоху Великого переселения народов для Северной Европы золотые браслеты не типичны. К V в. принадлежат лишь изделия из кладов в Хельге и Брохольма (рис. 1А, 20, 46).

Близкий по форме к северо европейским изделиям поздне римского времени браслет был найден на Калининградском побережье (рис. 1А, 51, 2, 2). Однако в публикации, где представлено фото этого браслета, его датировка ошибочно связана с эпохой Великого переселения народов [Скворцов, 2023, с. 241–242, рис. 191], что не логично, учитывая указанное выше. Доказательством в пользу ранней датировки данного браслета служит то, что в V в. браслеты с расширенными концами не были типичны для убора Юго-Восточной Прибалтики, а найденные здесь золотые изделия относятся к другим типам (см. ниже).

Ближайшую аналогию браслет из Юго-Восточной Прибалтики находит и на территории Центральной Европы в погребении кургана 1 в Пиелгжимо, датированного фазами С1b–С2 (около 210/220–250/260 гг.) (рис. 1А, 53, 2, 6).

Среди северогерманских находок поздне римского периода известны подражания цельнолитым золотым изделиям (Свод браслетов, I.5). Браслеты, каркас которых изготовлен из бронзы и обтянут позолоченной или серебряной фольгой, были найдены на жертвенной площадке Иллеруп Адаль. Они относятся к тому же времени (фазе С1b, около 210/220–250/260 гг.) (рис. 1А, 14, 2, 8, 9). Эти находки являются одним из свидетельств контактов северных германцев с элитами Боспора. Браслет точно такой конструкции был найден в тайнике склепа 145 Боспорского некрополя на территории Керчи (рис. 1А, 92, 2, 7).

К V в. массивные золотые браслеты с расширенными концами стали одним из элементов престижной культуры на континентальных территориях Западной Европы (Свод браслетов, I.3; рис. 1А, IV, 1Б, D, k–m), символизируя наивысший социальный статус глав

варварских племенных объединений. Упоминание такой традиции встречается в ранне средневековых источниках: в описании королевской инвеституры Гутфрита I в Нортумбрии в 883 г. говорится, что ему на правую руку был надет золотой браслет [Werner, 1980, S. 6–7].

К числу этих изделий относятся украшения рук из погребений в Пуане, Броу Эн, Турнэ (могила короля Хильдерика), Вольсхайма, Гросёрнер, Кёльнского собора и Фюрста (подробно – [Werner, 1980, S. 2–9, fig. 2; Засецкая и др., 2007, с. 59–60]) (рис. 1Б, 1, 3–4, 7, 9, 23, 30, 2, 10, 13–14, 16–18, 20). Концентрация таких изделий располагается и в дунайско-карпатском регионе. Золотые браслеты найдены в погребениях в Блучине, Регёли, Мезёберени, Апахиде, в Цепарах (рис. 1Б, 39, 47, 55, 68, 74, 2, 11, 12, 15), в кладах в Попрад-Матейовце и Клуже (рис. 1Б, 52, 67).

Большинство массивных золотых браслетов из Центральной и Северной Европы (за исключением находок из состава кладов и жертвоприношений) найдено в составе мужских погребений по одному экземпляру. Более легкие золотые браслеты происходят из захоронений подростков из Гросёрнер и Мезёберени (рис. 1Б, 23, 55, рис. 2, 17, 21). В женском погребении из Регёли было обнаружено два экземпляра (рис. 1Б, 47, 2, 15). По одному браслету было найдено в женском погребении второй половины V – начала VI в. в Берегово (рис. 1Б, 62, 2, 19) и в женском погребении в Кёльнском соборе, где он был зафиксирован на левой руке (рис. 1Б, 7).

Парные золотые браслеты также находились в составе женского убора в погребениях знати кочевников постгуннского периода в Северном Причерноморье (рис. 1Б, 86, 92, 96, 2, 22).

В V в. на территории Среднего Поднепровья, несмотря на наличие здесь ряда элитарных погребений и случайных находок, таких как у дер. Волниковка («Фатежский клад»), Паники («Обоянский клад») и Большой Каменец («Старосуджанские клады»), которые сопоставимы с комплексами из Концешт, Блучины и Турне, золотые браслеты с расширенными концами не были обнаружены. Единственная информация о находке такого браслета содержится в своде Г.Ф. Корзухиной: обломок изделия с расширенным концом

якобы был обнаружен в кладе гуннского времени из Рублевки (рис. 1Б,90), но в 1941–1944 гг. он исчез из Харьковского музея. Остальные золотые украшения рук на Днепровском Левобережье относятся к другим формам⁴ [Гавритухин, 2007, с. 33–36, рис. 23].

2. Браслеты с гладкими расширенными концами из серебра

В то же самое время в западной части Восточно-Европейской равнины получают распространение браслеты с расширенными концами, изготовленные из другого драгоценного металла – серебра. Предполагается, что такие изделия были имитацией престижных золотых предметов, выражающих принадлежность к знатным кланам (подробно: [Werner, 1980, S. 4–5]).

Как золотые, так и серебряные изделия происходят с территории **дунайско-карпатской котловины и Нижнего Подунавья** (Свод браслетов, II.А.1; рис. 1Б, VI–VII, D, a–u). Серебряные браслеты со слегка расширенными окончаниями были найдены здесь в женских погребениях второй половины V – начала VI в. (рис. 1Б, 45, 58, 75). Рассмотренные браслеты не имеют орнамента. В комплексах они были найдены парами, надетыми на обе руки. К их числу относятся браслеты, датированные рубежом фаз D2/D3 (около 430/440–460/470 гг.) из погребения 1 могильника в Каполче (рис. 3, 7), могильника в Тисалёке (номер погребения не указан) (рис. 3, 4, 5) и в могильнике Братей (погр. 1/1964) (рис. 3, 8). В целом погребения с парными серебряными браслетами интерпретируются как «восточногерманские», набор предметов убора которых сформировался под влиянием событий гуннской эпохи [Quast, 2005, S. 260–272].

В женских погребениях на данной территории встречаются и единичные серебряные браслеты. В погребении 29 некрополя Виминациум серебряный браслет находился на правой руке умершей (рис. 1Б, 58, 3, 1, 3). Женские погребения с единичными серебряными браслетами нам известны в Кёльнском соборе (рис. 1Б, 7, 3, 2) и на могильнике Емона (рис. 1Б, 79).

На территории Нижнедунайской низменности серебряные браслеты найдены на горо-

дищах, расположенных вдоль Дуная: Големаново-кале, Садовско-кале, Нове (рис. 1Б, 72–74).

И золотые, и серебряные изделия также представлены на территории **Крыма**⁵ и в **Северном Причерноморье** (Свод браслетов, II.А.5; рис. 1Б, D, 86, 92, 95, 96). Погребения с браслетами (как из серебра, так и золота) из Крыма и Северного Причерноморья относятся к древностям культурных групп «восточногерманской» традиции [Гавритухин, 2004, с. 208; Казанский, Мастыкова, 2014]. Модель такого женского убора могла быть позаимствована у «восточногерманских» групп варваров постгуннского времени [Мастыкова, Казанский, 2005, с. 265–266; Казанский, 2011, с. 40]. Парные серебряные браслеты на могильнике Лучистое в женских погребениях 1, 2, 3 склепа 75, датированного второй половиной V в., встречаются надетыми на обе руки [Айбабин, Хайрединова, 2008, с. 51] (рис. 1Б, 89). В гробнице 11 в Керчи, датированной первой половиной V в., были найдены два серебряных браслета [Засецкая, 1993, с. 41, 43, 53] (рис. 1Б, 92, 3, 6). На могильнике Дюрсо на полуострове Абрау в погребении 259 (V–VI вв.) были найдены три серебряных браслета, два из которых составляли пару (рис. 1Б, 95).

Варианты такой модели убора с использованием пар фибул и браслетами могли появиться и в области формирующихся пеньковской и колочинской культур во второй половине V–VI веков. На территории **Среднего Поднепровья и Днепровского левобережья** обнаружено множество браслетов с расширенными концами из серебра⁶ (Свод браслетов, II.А.3; рис. 1Б).

Самые ранние экземпляры представлены здесь изделиями с гладкими слегка расширенными концами, как в погребении женщины V в. в Волобуевке (рис. 1Б, 94, 4, 1). Браслеты из серебра с гладкими окончаниями также были обнаружены в составе монетно-вещевого клада V в. из села Мощное Черниговской области (рис. 1Б, 104, 4, 2). Они также найдены вместе с двухпластинчатыми фибулами и фибулами-брошами [Мызгин и др., 2020, с. 201–202, 211–212]. Пара серебряных браслетов, которые могут быть отнесены к V в., была найдена в кладе из Больших Будков Сумской области (рис. 1Б, 102, 4, 3).

Серебряные браслеты продолжали использоваться населением Среднего Поднепровья и в более поздний период. Они встречаются в кладах, включающих элементы женского убора «мартыновского» типа, вплоть до событий, связанных с выпадением «днепровских» кладов первой группы в третьей четверти VII в. [Гавритухин, Обломский, 1996, с. 144–148].

На городищах Черниговской области были обнаружены экземпляры из серебра с гладкими утолщенными концами (по одному): в Княжей Горе (рис. 1Б,84, 4,5), в Пастерском (рис. 1Б,85, 4,8). Пары браслетов найдены в Малом Ржавце (рис. 1Б,106, 4,7), в Мартыновском кладе (рис. 1Б,83, 4,6). Двумя парами представлены браслеты из клада в Черкасской Конопельке (рис. 1Б,107).

Рассмотренные серебряные браслеты с гладкими расширенными концами с пеньковских и колочинских территорий не имеют ornamentации.

В Прибалтике находится еще одна зона, где встречаются серебряные браслеты (Свод браслетов, II.A.2; рис. 1Б). Изделия из золота данного типа для материальной культуры балтов не были характерны. В отличие от пеньковско-колочинских территорий, в древностях прибалтийских культур присутствуют браслеты с орнаментом и без. Орнамент серебряных браслетов представлен только одним видом: их концы украшены гравированными обручами. Такой декор находит аналогии среди украшений из Северного Причерноморья и Западной Европы (рис. 1, VII, 11, 89, 95).

Наиболее ранние браслеты с гладкими слегка расширенными окончаниями, найденные в Прибалтике, относятся к середине – третьей четверти V в. Они были найдены в Нижнем и Среднем Понеманье, а также в Восточной Литве в составе воинских погребений (Свод браслетов, II.A.2; рис. 1Б,49,66,69,78, 5).

Обычно в таких комплексах находится по одному браслету. Местоположение серебряного браслета из кургана 4 могильника Таурапилис не установлено (рис. 1Б,78, 5,4). Предполагается, что данное погребение, расположенное рядом с «княжеским» курганом, принадлежало знатному воину [Tautavičius, 1981, p. 34–35, fig. 38].

Единичные браслеты сопровождали мужские комплексы с конскими захоронени-

ями на могильнике Видгиряй (Свод браслетов, II.B.2; рис. 1Б,49, 5,1–2). Трудно сказать о том, как именно браслеты были надеты на руки погребенных, так как все предметы убора были обнаружены в деревянных ящиках в качестве приношений. Браслеты входили в состав убора с пятью застежками, в том числе серебряными фибулами с позолотой (рис. 5,1–2). В погребениях 2 и 30 также были найдены другие предметы престижа: шейная гривна и рог для питья, а также предметы вооружения – копья и боевые ножи-кинжалы. В погребении 23 была выявлена перевязь для ношения меча [Šimėnas, 2006, fig. 28–29]. В мужском захоронении 279 на могильнике Плинкайгалис был найден единственный серебряный браслет с гладкими концами, который был надет на правую руку погребенного (рис. 1Б,66, 5,3).

Среднее Поочье – еще один регион на западе Восточноевропейской равнины, где серебряные браслеты были обнаружены в составе погребального инвентаря воинских комплексов V в. вместе с конским снаряжением (Свод браслетов, II.A.7; рис. 1Б,99,100, 6,1–2). Например, на могильнике Ундрих в погребении 61 середины – третьей четверти V в. браслет был найден вместе с уздечным набором, включавшим серебряные псалии с зооморфными окончаниями, денарий и бронзовую крестовидную фибулу «окского» типа. Концы браслета были украшены гравированными линиями (рис. 6,1).

В Прибалтике серебряные браслеты также встречаются и в женских комплексах V в., однако их присутствие наблюдается в меньшем объеме. Парные браслеты были обнаружены (рис. 1Б,49,69,93,103): в погребении 29 могильника Видгиряй, погребении 333 могильника Марвеле (рис. 7,1), погребении 98 могильника Вершвай и погребении 2 кургана 11 могильника Паваючио-Рекуйчай (рис. 7,2). Они обычно находятся с парами фибул прибалтийских типов и серебряными шейными гривнами (Свод браслетов, II.A.2).

На литовских территориях найдены и браслеты, контекст находок которых неизвестен, однако они связаны, как правило, с могильниками (рис. 1Б,61,65,71, 4,13–15).

Особое место принадлежит **юго-восточной** прибрежной зоне **Прибалтики**, для

убора которой в V–VI вв. браслеты с расширенными окончаниями из драгоценных металлов были не характерны.

В отличие от позднеримского времени, в погребениях Калининградского полуострова в V в. единично встречаются бронзовые имитации северогерманских украшений с расширенными концами, которые являются одним из последних элементов, сохранившихся от самбийско-нотангийского убора. В данном случае речь идет лишь о бронзовых имитациях украшений, которые исчезают из состава этой модели на рубеже V и VI вв. [Хомякова, 2022, с. 104–105, рис. 91, 43].

В ареале формирующейся раннесредневековой культуры пруссов золотые и серебряные браслеты представлены другим типом изделий – из тордированной проволоки [Okulicz, 1973, S. 472, fig. 239f; Hilberg, 2009, S. 312–332, Abb. 9, 5–9, 20; Скворцов, 2010, с. 64–65, 87–88, табл. CCCXXVI, CDLXXX; 2023, с. 83–84, 104, рис. 61–62, 83]. Прототипами данных гривен могли служить образцы северогерманского ювелирного искусства, такие как гривны с петлевидным и/или «грушевидным» замком (подробно [Хомякова, 2022, с. 80]), и с застежками-крючками, как, например, золотая гривна из Лавиндсгорде-Мозе [Andersson, 1993, S. 27, Kat. 336, Fig. 29].

Сочетание гривны и браслета из драгоценных металлов как символа социального статуса, вероятно, было воспринято племенами Прибалтики от модели северогерманского престижного убора еще в позднеримское время и продолжало характеризовать их костюм в V веке. Известно, что сочетание золотых шейных гривен и браслетов в погребениях германцев указывает на высокий социальный статус [Rummel, 2008, S. 361–365]. Браслеты с расширенными концами вместе с гривнами были найдены в упомянутом кладе из Клева на острове Эланд и в мужском погребении «1894» могильника Химлингой, принадлежавшем лицу высокого статуса [Lund Hansen, 1995, S. 93, 205]. Золотые шейные гривны и браслет, возможно, переделанный из гривны, были также найдены на могильниках Гомерн и Грабов (рис. 1А, 24, 26, 2, 3). В германской культурной традиции золотые украшения рук могли представлять собой как изделия с расширенными концами, так и пред-

меты других типов (литература: [Andersson, 1995, S. 67–68]). Однако стоит отметить, что влияние модели женского убора V в., характерной для «южных» групп варваров, на прибалтийский костюм также не стоит исключать [Bliujienė, Curta, 2011, S. 33–35].

В погребениях Калининградского полуострова встречаются лишь отдельные предметы, которые близки интересующей нас форме. Один из таких предметов – серебряное кольцо из погребения 118 («всадника») конца V–VI вв. могильника Митино (рис. 1Б, 54, 4, 12). Других предметов престижа данное погребение не содержало.

3. Браслеты с расширенными гранеными концами из серебра

Помимо браслетов с гладкими расширенными концами, в Прибалтике получили распространение изделия с гранеными концами (рис. 6, 3, 4, 7, 3, 4, 8, 1, 2, 4, 5). Основная их часть так же была найдена на территории **Средне-го Понеманья** в погребениях V в. (Свод браслетов, П.Б.1; рис. 1, 8). В погребении взрослой женщины (№ 320) с могильника Марвеле начала эпохи Великого переселения народов единичный браслет был надет на левую руку (рис. 1Б, 69, 7, 3). Один браслет был обнаружен и в детском погребении с могильника Паваючио-Рекуйчайи (рис. 1Б, 103, 7, 4). Единичные граненые браслеты содержали и мужские погребения 50 и 79 могильника Плинкайгалис (рис. 1Б, 66, 6, 3, 4). Четыре браслета, два из которых составляли пару, были обнаружены на могильнике Пашушвис (рис. 1Б, 65, 8, 1, 2, 4, 5). Эти браслеты отличаются более массивными окончаниями.

Большинство браслетов имели чеканный орнамент в виде круглых штампов на концах (рис. 7, 3, 8, 1, 2, 4, 5). Подобная орнаментация характерна для ювелирных изделий Северной Европы позднеримского времени и эпохи Великого переселения народов [Åberg, 1919, S. 45. Abb. 44, 1–4; Andersson, 1995, fig. 201, 1–5]. Вероятно, в целом появление браслетов с гранеными окончаниями в Прибалтике было связано с влиянием с северогерманских территорий (рис. 1А, 8, 2, 1).

В мужских погребениях 50 и 79 могильника Плинкайгалис первой половины – сере-

дины V в. граненые браслеты найдены в таких же сочетаниях с другим предметами инвентаря и вооружением, как и изделия с гладкими концами (рис. 5,1,2, 6,3,4; Свод браслетов, II.б.1).

Граненые серебряные браслеты также были найдены в **Среднем Поднепровье**, и они также редки, как и экземпляры из Среднего Понеманья (Свод браслетов, II.Б.2; рис. 1,8). Как и на литовских территориях, они могут находиться вместе с изделиями с гладкими концами (рис. 1Б,83,85).

Высказывалась точка зрения, что эти изделия могли быть импортированы из Прибалтики [Щеглова, 1999, с. 310–311; Родинкова, 2011, с. 249]. Возможно, такое предположение верно, но относительно лишь некоторых предметов. В отличие от браслетов из Прибалтики, которые были обнаружены в погребениях V в., находки из Среднего Поднепровья (рис. 8,6–11) относятся к более позднему времени – они обнаружены вместе с предметами убора «мартыновского горизонта». Браслеты из Среднего Поднепровья отличаются и по морфологии. Как правило, они имеют нечеткие грани и не орнаментированы (рис. 8,7–11). Циркульный орнамент, похожий на прибалтийский, встречается только на украшениях рук из Козиевского (рис. 8,6) и Мартыновского (рис. 8,3) кладов. Тем не менее эти браслеты также в большой степени отличаются от рассматриваемых образцов с могильников Центральной Литвы, а браслет из Козиевского клада, судя по описанию Г.Ф. Корзухиной, мог быть изготовлен не из серебра, а из сплава.

Заключение

К началу эпохи Великого переселения народов массивные золотые браслеты с расширенными концами стали значимым атрибутом престижной культуры, олицетворяя власть вождей варварских племенных союзов в Карпато-Дунайском регионе и Галлии (рис. 1Б,IV,D,к–т).

В западной части Восточно-Европейской равнины получили распространение серебряные браслеты рассматриваемого типа. Согласно данным об их территориальном распределении, можно выделить две основные группы (рис. 1Б,VI–VIII,D,a–u).

Первая расположена на территории Среднего Поднепровья и Днепроовского Левобережья. Самые ранние экземпляры браслетов с гладкими, слегка расширенными окончаниями, появились здесь в V в. в женских погребениях и кладах, содержащих предметы женского убора. Это могло быть следствием влияния «среднедунайской» модели женского убора эпохи Великого переселения народов, и это влияние, вероятно, сохранялось долгое время. Наиболее поздние серебряные браслеты были обнаружены в «антских» кладах середины – третьей четверти VII века. От ранних они отличаются морфологически и имеют более массивные окончания.

Серебряные браслеты также присутствуют и у населения Крыма в захоронениях начиная с первых веков н.э. [Засецкая и др., 2007, с. 48–60]. Традиция их использования сохранялась здесь до VI–VII вв. и, вероятно, оказывала влияние и на убор раннеславянского населения [Щеглова, 1999, с. 307]. При этом отмечалось, что браслеты в регионе Крыма изготавливались как из серебра, так и из сплавов «под серебро» [Хайрединона, 2000, с. 103]. Согласно последним данным, браслеты из раннеславянских кладов также могли быть изготовлены из медного сплава, покрытого слоем белого металла, как, например, предметы из Гуюво⁷ [Родинкова, 2023, с. 197].

Традиция использования серебряных браслетов с расширенными концами в женском уборе отмечается и в культурах Прибалтики, правда, в ограниченном масштабе, и не выходит за рамки V века.

Недостаточность данных не позволяет делать точные утверждения относительно использования серебряных браслетов с расширенными концами в мужской субкультуре населения Среднего Поднепровья и Днепроовского Левобережья. Известно, что на указанной территории в V в. были найдены престижные золотые браслеты, но они принадлежали к другим формам.

Вторая группа серебряных браслетов с расширенными концами зафиксирована в Прибалтике на памятниках бассейнов Немана и Западной Двины. На данных территориях они представлены в основном в воинских мужских комплексах середины – второй половины V в., всегда на правой руке погребенного. Как

и в древностях германских племен, они могли символизировать власть, принадлежность к дружинной культуре.

Роль балтского населения в событиях начала эпохи Великого переселения народов до конца не ясна. Предполагается, что в V в. на территории Понеманья могли сформироваться небольшие военизированные группы, которые контролировали стратегически важные «перекрестки» путей, связывавших в V–VI вв. сообщества Скандинавии и Юго-Восточной Прибалтики с расположенными восточнее территориями лесной зоны [Šimėnas, 2006, p. 99–101; Bliujienė, 2013, p. 510, 520]. Изменение культурного ландшафта в лесной зоне Восточной Европы в эпоху Великого переселения народов также считается следствием усиления некоей (военной?) активности (более ранняя литература [Ахмедов, Казанский, 2004, с. 170–171]). Существует и идея о продвижении носителей разных культур в VI–VII вв. в Верхнее Поднепровье [Кренке и др. 2021, с. 114–115]. В то же самое время отмечается возможность непосредственных контактов населения (элит?) Центральной и Восточной Литвы со среднедунайским регионом во второй половине V в. [Bliujienė, Curta, 2011, p. 48–52; Bliujienė, Butkus, 2009, p. 160, tab. 1], в результате которых в материальной культуре прото-литовских племен появились престижные предметы убора и вооружения. находки серебряных браслетов, сделанные в культурных слоях городищ Поднепровья, на территории Нижнедунайской низменности, Побужья (рис. 1Б, 64, 72, 73, 77, 87, 105) могут свидетельствовать о высокой мобильности социальных групп и контактах между ними.

Данные процессы и влияния, вероятно, достигли Среднего Поочья, где серебряные браслеты также найдены в погребениях с престижными предметами воинского убора, вооружением и конским снаряжением.

В комплексах с территории культур лесной зоны, помимо браслетов, также можно наблюдать ряд аналогий в составе погребального инвентаря, на что независимо друг от друга указывают их исследователи. Например, на территории Поочья и в Северном Причерноморье находят аналогии псалии из погребений 18, 23 могильника Видгирай [Šimėnas, 2006, p. 53; Антипенко, 2016, с. 94–

95]. К близким формам в Восточной Литве и Поочье относятся проушные топоры, которые также присутствуют в мужских погребениях с браслетами с расширенными концами, причем, как с серебряными (рис. 5, 1), так и с их бронзовыми имитациями [Ахмедов, Воронцов, 2012, с. 17–18].

Все это можно рассматривать как одно из свидетельств активных контактов между культурами западной части Восточно-Европейской равнины в V–VI вв., о значимости территорий между Понеманьем и Подвиньем и Верхним Поднепровьем и Поочьем в контексте миграционных процессов и торговых связей и о возможном формировании на данных территориях (родственных?) воинских союзов. Использование таких знаковых типов украшений, как браслеты с расширенными концами, свидетельствует о стремлении их предводителей подражать статусу и богатству глав варварских королевств.

Отсутствие изделий из золота в Прибалтике и культурах лесной и лесостепной зон Восточной Европы можно объяснить общим характером материальной культуры восточноевропейских племен, которые имели ограниченный доступ к золоту. Некоторые исследователи связывают появление серебряных изделий у позднекиевского и раннеколичинского населения с влиянием черняховской культуры и аккумуляцией ее «запасов» серебра после распада данной культурной общности в начале эпохи Великого переселения народов [Мызгин и др., 2020, с. 215]. В прибалтийских культурах более высокий социальный статус обычно отображался также в основном наличии изделий из серебра в погребальном инвентаре [Banytė-Rowell, 2019, p. 13–15; Przybyła, 2021, s. 45–48, fig. 32].

Итак, появление «ранних» серебряных браслетов с гладкими концами в раннеславянском ареале не обязательно связано исключительно с северогерманским влиянием через культуры Прибалтики, но, скорее, со среднедунайской модой эпохи Великого переселения народов на отображение высокого социального статуса. Во второй половине V в. под влиянием событий, связанных с распадом гуннской державы, данная традиция была воспринята и представителями элит восточноевропейских культур. Но, в отличие от глав дунай-

ских и франкских королевств, восточноевропейские сообщества использовали серебро для изготовления своих украшений. Как видно, влияние этой моды сохранялось на протяжении длительного периода до середины – третьей четверти VII века.

ПРИМЕЧАНИЯ

¹ Статья подготовлена в рамках выполнения НИР ИА РАН по теме «Панорама историко-культурных процессов на территории Восточной Европы в римское время и эпоху Великого переселения народов по археологическим данным (I–VII вв.)» (№ НИОКТР 122011200267-0).

The article is prepared as part of the research work of the Institute of Archaeology of the Russian Academy of Sciences on the topic “Panorama of historical and cultural processes on the territory of Eastern Europe in Roman and the Great Migration period according to archaeological data (I–VII centuries)” (No. NIOKTR 122011200267-0).

² Здесь и далее – подробная информация о составе комплексов, в которых найдены обсуждае-

мые в статье браслеты, содержится в приложении «Свод браслетов с расширенными концами из драгоценных металлов с территорий Европы» (при ссылке в тексте – Свод браслетов).

³ По схеме У. Лунд Хансен [Lund Hansen, 1987, fig. 10].

⁴ Благодарю И.О. Гавритухина за помощь и консультации в процессе работы со статьей.

⁵ Исследование массива браслетов с территории Крыма является отдельной и обширной темой, выходящей за рамки данной работы.

⁶ Информация о материале, из которого изготовлены рассматриваемые в статье браслеты, взята из источников. Среди браслетов и украшений из кладов типа Мартыновского с территории Поднепровья в целом присутствуют как изделия собственно серебряные, так и из сплавов под серебро.

⁷ Данные химического анализа металла изделий из раннеславянских кладов I группы указывают преимущественно на «южное» влияние в появлении данной категории украшений. Серебро, использовавшееся в их изготовлении, было добыто на территории Карпатской рудной провинции, в том числе еще в римское время [Сапрыкина и др., 2017, с. 50, 52].

ПРИЛОЖЕНИЯ

Свод браслетов с расширенными концами из драгоценных металлов с территорий Европы

І. Золотые браслеты с расширенными концами

1. Браслеты I–II вв.

1. Динская станица, Ростовская обл., РФ (рис. 1А,97): погребение 9 в одиночном кургане бронзового века (мужское): браслет, железный нож с бронзовым перекрестием, наконечники стрел; золотые пронизи; бронзовая фибула с золотой пластиной [Lund Hansen, 1995, S. 206; Carnap-Bornheim, Ilkjaer, 1996b, S. 263; Lau, 2012, S. 126].

2. Керчь, Крым, РФ (рис. 1А,92): случайная находка 1857 г. [Засецкая и др., 2007, с. 55, рис. 19,4].

3. Никольское, Астраханская обл. (рис. 1А,101): могильник, мужское погребение в кургане 12. Золотой браслет на правом запястье, предметы вооружения и конского снаряжения: меч с ножами, копье, удила, бронзовая и керамическая посуда, пряжки и поясные накладки [Carnap-Bornheim, Ilkjaer, 1996a, S. 361–363, Abb. 232; 1996b, s. 264; Lau, 2012, S. 126; Засецкая и др., 2007, с. 55–56, рис. 19,2].

4. Пороги, Винницкая обл., Украина (рис. 1А,80): погребение, впущенное в курган эпохи бронзы. Золотой браслет, расположенный на запястье левой руки. Помимо браслета, погребение содержало золотые гривну, поясные и портупейные пластины и бляхи, накладки ножен кинжала, серебряные – пряжки, кубок с тамгами сарматского царя Инисмея [Lund Hansen, 1995, S. 206; Carnap-Bornheim, Ilkjaer, 1996a, S. 361, Abb. 231; Lau, 2012, S. 127; Засецкая и др., 2007, с. 56, рис. 19,3].

5. Тбилисская (Тифлисская) станица, Краснодарский край, РФ (рис. 1А,98): погребение (мужское) в кургане 15, раскопки Н.И. Веселовского. В погребении обнаружены золотые: браслет, расположенный на запястье правой руки, шейная гривна, цепь, серебряная и бронзовая посуда, оружие и предметы конского снаряжения [Carnap-Bornheim, Ilkjaer, 1996b, S. 265; Lau, 2012, S. 126; Засецкая и др., 2007, с. 54–55, рис. 19,1].

2. Браслеты III–IV вв.

6. Авалдснес / Avaldsnes, Норвегия (рис. 1А,5): погребение, находка 1835 года. Браслет весом 590 г, в погребении также находились бронзовые сосуды (4 экз.), серебряные – сосуд, зеркало, оковки рога для питья, заклепка; предметы вооружения – меч, копье, наконечник стрелы; стеклянные игральные фишки [Andersson, 1993, S. 158, Kat. 856; Quast, 2009, fig. 3,2; Lau, 2012, S. 126].

7. Асарве / Asarve, Готланд, Швеция (рис. 1А,48): клад, находка 1925 года. Браслет весом 120 г обнаружен вместе с золотым браслетом со змеевидными окончаниями [Andersson, 1993, S. 214, Kat. 1174a; Carnap-Bornheim, Ilkjaer, 1996b, S. 262; Lau, 2012, S. 126].

8. Бендstrup / Bendstrup, Дания (рис. 1А,29): клад, находка 1841 года. Браслеты (5 экз.) [Andersson, 1993, S. 108, Kat. 546a–e; Carnap-Bornheim, Ilkjaer, 1996b, S. 262; Lau, 2012, S. 125].

9. Боларве / Bolarve, Готланд, Швеция (рис. 1А,50): клад, находка 1919 года. Браслет весом 284 г найден вместе с золотым браслетом со змеевидными окончаниями [Andersson, 1993, S. 209, Kat. 1138a; Lund Hansen, 1995, S. 205; Carnap-Bornheim, Ilkjaer, 1996b, S. 262; Lau, 2012, S. 126].

10. Вроцлав-Закшув / Wrocław-Zakrzów, Польша (рис. 1А,44): камерные погребения, найденные в 1887–1888 годах. Браслеты (2 экз.) найдены по одному в двух погребениях. Погребение 1 (мужское) также содержало арбалетовидные фибулы (4 экз.), золотые – гривну, кольцо, ременные накладки, римские импортные сосуды – бронзовые (3 экз.), стеклянную чашу и другие находки. Погребение 3 (подростка). Вместе с браслетом найдены серебряные с позолотой фибулы (3 экз.), ременная накладка, ложка, золотые – гривна, кольцо, подвеска, монета-ауреус Клавдия II Готского (268–270 гг.), римский импортный бронзовый сосуд, стеклянная чаша [Lund Hansen, 1995, S. 205; Carnap-Bornheim, Ilkjaer, 1996b, S. 265; Becker, 2007, S. 361, Abb. 2; Lau, 2012, S. 126].

11. Гоммерн / Gommern, Германия (рис. 1А,26, 2,3): «княжеское» камерное погребение (мужское), обнаруженное в 1990 году. Кольцо с расширенными концами (гривна) весом 504 г, золотые – кольцо, фибулы, монета [Becker, 2007, S. 359–360, Abb. 1; Lau, 2012, S. 125].

12. Грабов / Grabow, Германия (рис. 1А,24): погребение (мужское). Фрагмент шейной гривны, переделанный в браслет весом 140 г, серебряная фибула, шпоры (2 экз.), бронзовые импортные римские сосуды (3 экз.), стеклянный кубок [Lund Hansen, 1995, S. 205; Carnap-Bornheim, Ilkjaer, 1996b, S. 263; Lau, 2012, S. 125].

13. Клева / Kleva, Эланд, Швеция (рис. 1А,37): клад, место находки 4, находки 1881–1951 годов. Браслет весом 90 г найден вместе с золотой гривной с грушевидным / восьмерковидным замком, кольцом со змее-

видным окончанием [Andersson, 1993, S. 199, Kat. 1071a; Lund Hansen, 1995, S. 205; Carnap-Bornheim, Ilkjaer, 1996b, S. 263–264; Lau, 2012, S. 127].

14. Котбус / Cottbus, Германия (рис. 1А,34): *клад*. Браслеты с расширенными (3 экз.), змеевидными (1 экз.) окончаниями, гривна с грушевидной / восьмерковидной застежкой [Carnap-Bornheim, Ilkjaer, 1996b, S. 262; Lau, 2012, S. 125; Becker, 2007, S. 362, Abb. 4].

15. Ленгерих / Lengerich, Германия (рис. 1А,8, 2,1): *клад*, находка 1847 г. Браслеты (2 экз.), один из которых с гладкими, другой – с гранеными концами, с ними найдены золотые – фибула с луковичными навершиями, заклепки (4 экз.), кольца (2 экз.), солиды Константина I (306–337 гг.) и II (337–340 гг.) [Carnap-Bornheim, Ilkjaer, 1996b, S. 264; Lau, 2012, S. 125].

16. Лилла Рифтес / Lilla Ryftes, Готланд, Швеция (рис. 1А,2, 2,5): *клад*, находки 1873–1912 годов. Браслет весом 178 г, найден вместе с золотыми браслетами со змеевидными окончаниями (2 экз.) [Andersson, 1993, S. 208, Fig. 87, Kat. 1134a; Carnap-Bornheim, Ilkjaer, 1996b, S. 265; Lau, 2012, S. 126].

17. Луггавы / Luggavi, Швеция (рис. 1А,36, 2,5): *клад*, находка 1856 года. Браслет найден вместе с другим золотым браслетом со змеевидными окончаниями [Andersson, 1993, S. 230, Kat. No. 1303a; Carnap-Bornheim, Ilkjaer, 1996b, S. 264; Lau, 2012, S. 126].

18. Островяны / Ostrovany, Словакия (рис. 1А,56): *погребение 2* (мужское). Браслет весом 185 г, золотые – фибула, ауреус Гереннии Этрусциллы (248–251 гг.), гривна, кольца (2 экз.), серебряные – фибулы (2 экз.), стрелена (2 экз.), кольцо, бронзовые – пряжка, нож, ведро из дерева с бронзовыми накладками, костяной гребень [Werner, 1980, S. 15; Lund Hansen, 1995, S. 205; Carnap-Bornheim, Ilkjaer, 1996b, S. 264; Lau, 2012, S. 126].

19. Пиелгжимово / Pielgrzymowo, Польша (рис. 1А,53, 2,6): *курган 1, погребение*, кремация (мужское), раскопки 1937–1938 годов. Браслет весом 235 г найден вместе с серебряными – арбалетовидной фибулой, пряжками (2 экз.), бронзовыми – пряжкой, кольцом, римскими монетами-сестерциями Адриана (117–138 гг.) (2 экз.), стеклянными игральными фишками, римской стеклянной чашей, деревянными сосудами (2 экз.), остатками дерева, текстиля, керамики [Lund Hansen, 1995, S. 205; Carnap-Bornheim, Ilkjaer, 1996b, S. 264; Lau, 2012, S. 55–60].

20. Скедштад / Skedstad, Эланд, Швеция (рис. 1А,40): *клад*. Браслет (3 фрагмента) весом 34 г найден вместе с золотыми – браслетом со змеевидными окончаниями, кольцом, спиралями (6 экз.), фрагментами золота (20 экз.) [Andersson, 1993, S. 189–190, Kat. 1004j–l; Lund Hansen, 1995, S. 205; Carnap-Bornheim, Ilkjaer, 1996b, S. 264; Lau, 2012, S. 126].

21. Томмеруп / Tommerup, Дания (рис. 1А,17): *клад*, находка 1892 года. Браслеты (2 экз.) весом 90 г [Andersson, 1993, S. 23, Kat. 44a; Carnap-Bornheim, Ilkjaer, 1996b, S. 265; Lau, 2012, S. 126].

22. Химлингой / Himlingøje, Дания (рис. 1А,28), *могильник: погребение «1894»* (антропологически – мужчина 20–35 лет). Браслеты (2 экз.), один из которых с расширенными, другой – со змееголовыми окончаниями, серебряная пряжка, два костяных наконечника стрел, гребень, римские импортные сосуды – бронзовые (2 экз.), стеклянные (2 экз.). Браслет надет на правую руку. Еще один браслет рассматриваемого типа (фрагментированный) найден на могильнике как случайная находка вне комплекса [Werner, 1980, S. 10, Fig. 3; Lund Hansen, 1995, S. 205; Carnap-Bornheim, Ilkjaer, 1996b, S. 263; Lau, 2012, S. 126].

23. Цейков / Sejkov, Словакия (рис. 1А,60): *погребение* (мужское). Браслет весом 200 г обнаружен с золотыми – гривной, поясной накладкой, кольцом, подвеской, римскими импортными сосудами – бронзовыми (3 экз.), стеклянными (2 экз.), стеклянными бусами. В погребении присутствовали керамические сосуды [Lund Hansen, 1995, S. 205; Carnap-Bornheim, Ilkjaer, 1996b, S. 262; Lau, 2012, S. 126].

3. Браслеты V–VI вв.

24. Апахида / Arahida, Румыния (рис. 1А,68, 2,12): *погребение 1* (мужское). Браслет весом 230 г найден вместе с золотыми – фибулой, подвесками со вставками из гранатов-альмандинов (5 экз.), кольцами (2 экз.), пряжкой со вставками из гранатов-альмандинов, накладками; серебряными сосудами (2 экз.) [Werner, 1980, S. 6, Fig. 2; Lund Hansen, 1995, S. 205; Carnap-Bornheim, Ilkjaer, 1996b, S. 262; Lau, 2012, S. 126].

25. Берегово, Закарпатская область, Украина (рис. 1А,62, 2,19): *погребение* (женское). Браслет (1 экз.) (данные о расположении на костяке отсутствуют) найден вместе с парой пальчатых фибул и одной птицевидной, полыми серьгами с четырнадцатигранниками, перстнем, бусами из янтаря, халцедона и стекла, глиняным кувшином [Carnap-Bornheim, Ilkjaer, 1996b, S. 262; Lau, 2012, S. 127; Засецкая и др., 2007, с. 50, рис. 18].

26. Блущина / Blučina, Чехия (рис. 1А,39, 2,11): *погребение* (мужское, 30–40 лет). Браслет весом 227 г найден с серебряной фибулой, мечом, ножами для ношения меча, украшенными вставками из алмазидинов, серебряными пряжками (2 экз.) и др. предметами [Werner, 1980, S. 3, Fig. 1; Carnap-Bornheim, Ilkjaer, 1996b, S. 262; Lau, 2012, S. 125].

27. Броу Эн / Brou Ain, Франция (рис. 1А,4, 2,20): *погребение* (мужское). Браслет весом 81 г [Lau, 2012, S. 126].
28. Брохольм / Broholm, Дания (рис. 1А,20): *клад*. Браслеты (2 экз.) найдены с золотыми – брактеатами (7 экз.), фибулой, гривной [Carnap-Bornheim, Ilkjaer, 1996b, S. 262; Lau, 2012, S. 125].
29. Вольсхайм / Wolfsheim, Германия (рис. 1А,9, 2,18): *погребение* (мужское). Браслет весом 85 г найден вместе с золотыми – солидом Валента (364–378 гг.), фибулой, пряжкой и гривной с пекторалью с альмандинами, пряжками и деталью (деталью перевязи для ношения меча), янтарной бусиной [Werner, 1980, S. 6, fig. 2; Lund Hansen, 1995, S. 205; Carnap-Bornheim, Ilkjaer, 1996b, S. 265; Lau, 2012, S. 125; Rummel, 2008, S. 354, Abb. 53].
30. Гросёрнер / Großröner, Германия (рис. 1А,23, 2,17): *погребение 19* (подростка). Браслет весом 42 г, вместе с которым найдены серебряные – удила, пряжка, бронзовое кольцо и другие предметы [Werner, 1980, S. 6, Fig. 2; Lund Hansen, 1995, S. 205; Carnap-Bornheim, Ilkjaer, 1996b, S. 263; Lau, 2012, S. 125].
31. Кёльн / Köln, Германия (рис. 1А,7, 2,14): *погребение в Кёльнском соборе* (женское). Браслет весом 68 г располагался на левой руке. В захоронении также присутствовали золотые – византийские монеты, нагрудная цепь, серьги с четырнадцатигранной бусиной, четыре фибулы со вставками из альмандинов и другие предметы [Lund Hansen, 1995, S. 205; Carnap-Bornheim, Ilkjaer, 1996b, S. 264; Lau, 2012, S. 125].
32. Керчь, Крым, РФ (рис. 1А,92): *склепы 24 июня 1904 года*. Браслеты (3 экз.), два из которых составляют пару; погребение 145 (1 экз.) [Засецкая, 1993, с. 43, табл. 12, 20; Carnap-Bornheim, Ilkjaer, 1996b, S. 263; Lau, 2012, S. 127].
33. Клуж / Cluj, Румыния (рис. 1А,67): *клад*. Браслет весом 230 г найден вместе с золотыми – нагрудным украшением, украшенным альмандинами, подвеской, пряжками (2 экз.) и другими предметами [Carnap-Bornheim, Ilkjaer, 1996b, S. 262; Lau, 2012, S. 126].
34. Мезёберень / Mezöbereny, Венгрия (рис. 1А,55, 2,21): *погребение* (подростка). Браслет весом 32 г найден с золотыми – фибулой-цикадой со вставками из альмандинов, пряжкой и наконечником ремня, серьгами с альмандинами и другими предметами [Werner, 1980, S. 6, Fig. 2; Lund Hansen, 1995, S. 205; Carnap-Bornheim, Ilkjaer, 1996b, S. 264; Lau, 2012, S. 126].
35. Морской Чулек, Ростовская обл., РФ (рис. 1А,96, 2,22): *погребение 2* (женское). Браслеты (2 экз.), не парные, находились на запястьях. В погребении также найдены пара серег-подвесок, четыре перстня, золотая нагрудная цепь, пряжка, каменный кружок [Засецкая и др., 2007, с. 48, 170, табл. III].
36. Ольвия / Ольвія, Николаевская обл., Украина (рис. 1А,86): *клад* (женское погребение?). Браслеты (2 экз.), вместе с которыми найдены золотые со вставками из альмандинов – ожерелье, серьги (4 экз.), кольца (2 экз.), игла, украшения из золотой фольги (4 экз.) [Carnap-Bornheim, Ilkjaer, 1996b, S. 264; Lau, 2012, S. 127].
37. Островяны / Ostrovany, Словакия (рис. 1А,56): *погребение 1* (мужское). Браслет весом 191 г [Werner, 1980, S. 15; Lund Hansen, 1995, S. 205; Carnap-Bornheim, Ilkjaer, 1996b, S. 264].
38. Попрад-Матейовце / Poprad-Matejovce, Словакия (рис. 1А,52): «княжеское» *погребение* в двойной деревянной камере, раскопки 2006 года. Погребение, ограбленное в древности, было обнаружено в ходе строительных работ в 2005 году. Инвентарь фрагментированный: Браслет (1 экз.), серебряные – шило, пряжка; железные копье, ножи в ножнах; янтарная бусина, стеклянные игральные фишки; погребальное ложе; золотые подвески-солиды императора Валенса (375 г.), нити; серебряное зеркало, керамические сосуды, бронзовое ведро [Lau, 2012, S. 127; Lau, Pieta, 2014. S. 343–365].
39. Пуан / Pouan, Франция (рис. 1А,1, 2,13): *погребение* (мужское). Браслет весом 171 г найден с золотыми – гривной, перевязью для ношения меча, украшенными серебром и вставками из альмандинов, ножнами для меча-сакса с альмандинами, кольцом, пряжками с альмандинами (2 экз.) [Werner, 1980, S. 6, Fig. 2; Carnap-Bornheim, Ilkjaer, 1996b, S. 264; Lau, 2012, S. 126].
40. Регёли (Регей) / Regöly, Венгрия (рис. 1А,47, 2,15): *погребение 2* (женское). Браслеты (2 экз.), вместе с которыми найдены фибулы со вставками из полудрагоценных камней, серебряная пряжка, стеклянный сосуд, керамика [Werner, 1980, S. 14; Carnap-Bornheim, Ilkjaer, 1996b, S. 264; Lau, 2012, S. 126].
41. Турне / Tournai, Бельгия (рис. 1А,3, 2,10): *погребение* (мужское) («могила Хильдерика»). Браслет весом 300 г найден вместе с золотыми – кольцом-инсигнией с надписью *CHILDIRICI REGIS*, фибулой, пряжкой, накладкой поясной сумки, двумя обувными пряжками, иглой, фрагментами одежды с золотыми нитями, золотыми кулонами; вооружением – боевым топором, щитом, двумя мечами (скрамасаксом и спатой) с рукоятью и навершием, инкрустированными вставками из граната, перевязью для ношения меча; золотыми монетами-солидами (более 100), серебряными монетами (более 200), агатовым сосудом [Werner, 1980, S. 6, Fig. 2; Lund Hansen, 1995, S. 205; Carnap-Bornheim, Ilkjaer, 1996b, S. 265; Казанский, Перен, 2005; Lau, 2012, S. 125; Quast, 2015, S. 166–182].
42. Фюрст / Fürst, Германия (рис. 1А,30, 2,16): *погребение* (мужское). Браслет весом 69 г найден вместе с золотыми – пряжками (3 экз.), украшенными альмандинами, стеклянным сосудом [Werner, 1980, S. 6, Fig. 2; Lund Hansen, 1995, S. 205; Carnap-Bornheim, Ilkjaer, 1996b, S. 263; Lau, 2012, S. 125].

43. Хельгё / Helgö, Швеция (рис. 1А,46): *клад*. Браслет найден вместе с 47 солидами [Carnap-Bornheim, Ilkjaer, 1996b, S. 263].

44. Цепары / Сераг, Румыния (рис. 1А,74): *погребение*. Браслет найден с золотой пряжкой, солидом Феодосия II (408–450), стеклянными бусами [Carnap-Bornheim, Ilkjaer, 1996b, S. 262; Lau, 2012, S. 126].

4. Браслеты III–VI вв. (без узкой датировки)

45. Брендstrup / Brendstrup, Дания (рис. 1А,29): *случайная находка 1841 года*. Браслеты (4 экз.) [Andersson, 1993, S. 108, Kat. 546a; Carnap-Bornheim, Ilkjaer, 1996b, S. 262; Lau, 2012, S. 125].

46. Вэбю / Väby (Швеция) (рис. 1А,32): *случайная находка (клад?) 1885 года*. Браслет весом 153 г [Andersson, 1993, S. 227, Kat. 1273; Carnap-Bornheim, Ilkjaer, 1996b, S. 265; Lau, 2012, S. 126].

47. Гёсслунда / Gösslunda, Эланд, Швеция (рис. 1А,38): *случайная находка 1881 года*. Браслет весом 72 г [Andersson, 1993, S. 195, Kat. 1033; Carnap-Bornheim, Ilkjaer, 1996b, S. 263; Lau, 2012, S. 126].

48. Гудме / Gudme, Свенборг / Svendborg, Дания (рис. 1А,19): *случайная находка 1989 г.* [Andersson, 1993, S. 248, Kat. 1375b; Carnap-Bornheim, Ilkjaer, 1996b, S. 263; Lau, 2012, S. 125].

49. Девентер / Deventer, Нидерланды (рис. 1А,6): *случайная находка*. Браслет весом 43 г [Lau, 2012, S. 126].

50. Зеландия / Sjælland, Дания (рис. 1А,25): *случайная находка без точного указания места*. Браслет весом 64 г [Lau, 2012, S. 126].

51. Калуннборг / Kalundborg, Дания (рис. 1А,22): *случайная находка*. Браслеты (2 экз.) [Lau, 2012, S. 126].

52. Карлин / Karlín, Прага, Чехия (рис. 1А,35): *случайная находка (из погребения?)*. Браслет весом 161 г [Carnap-Bornheim, Ilkjaer, 1996b, S. 264; Lau, 2012, S. 125].

53. Кёглинге / Käglinge, Швеция (рис. 1А,31): *случайная находка 1832 года*. Браслет весом 176 г [Andersson, 1993, S. 177, Kat. 954; Carnap-Bornheim, Ilkjaer, 1996b, S. 263; Lau, 2012, S. 127].

54. Лётторп / Löttoorp, Эланд, Швеция (рис. 1А,43): *случайная находка 1889 года*. Браслет весом 56 г [Andersson, 1993, S. 196, Kat. 1041; Carnap-Bornheim, Ilkjaer, 1996b, S. 264; Lau, 2012, S. 127].

55. Мойград / Moigrad, Румыния (рис. 1А,63): *погребение (разрушенное)*. Браслет (1 экз.) [Carnap-Bornheim, Ilkjaer, 1996b, S. 264; Lau, 2012, S. 126].

56. Нёсет / Näset, Швеция (рис. 1А,27): *случайная находка 1938 года*. Браслет весом 172 г [Andersson, 1993, S. 229, Kat. 1295; Carnap-Bornheim, Ilkjaer, 1996b, S. 264; Lau, 2012, S. 126].

57. Нугёрд / Nügärd, Эланд, Швеция (рис. 1А,41): *случайная находка 1848 года*. Браслет весом 77 г [Andersson, 1993, S. 199, Kat. 1069; Lau, 2012, S. 126].

58. Ньюборг / Nyborg, Дания (рис. 1А,21): *случайная находка 1869 года*. Браслет весом 72 г [Andersson, 1993, S. 286, Kat. 401; Carnap-Bornheim, Ilkjaer, 1996b, S. 264; Lau, 2012, S. 126].

59. Орхус / Aarhus, Дания (рис. 1А,15): *случайная находка 1872 года*. Браслет весом 12 г [Andersson, 1993, S. 111, Kat. 563; Lau, 2012, S. 126].

60. Рублевка, Полтавская обл., Украина (рис. 1А,90): *клад*. Браслет (обломок с расширенным концом) [Корзухина, 1978, с. 35, 69; Гавритухин, 2007, с. 32].

61. Черепаново, Калининградская обл., РФ (рис. 1А,51, 2,2): *случайная находка (разрушенное погребение?)*. Браслет весом около 150 г, изготовленный из золота (86 %) с примесями серебра и меди, был найден в 2022 г. [Фермер из Светлого, 2022; Скворцов, 2023, с. 241–242, рис. 191].

62. Свиштов / Svištov, Болгария (рис. 1А,76): *погребение*. Браслет весом 46 г [Lau, 2012, S. 125].

63. Стриб / Strib, Дания (рис. 1А,13): *случайная находка 1861 года*. Браслет весом 180 г [Andersson, 1993, S. 71, Kat. 329; Lau, 2012, S. 126].

64. Трансильвания, Румыния (рис. 1А,70): *случайная находка без точного указания места*. Браслет (1 экз.) [Lau, 2012, S. 126].

65. Фоборг-Миттфюн / Faaborg-Midtjyn, Дания (рис. 1А,18): *клад*. Браслет весом 42 г [Lau, 2012, S. 126].

66. Хёрлёса / Hörlösa, Эланд, Швеция (рис. 1А,42): *случайная находка 1848 года*. Браслет весом 77 г [Andersson, 1993, S. 199, Kat. 1069; Carnap-Bornheim, Ilkjaer, 1996b, S. 263; Lau, 2012, S. 126].

67. Хрушованы / Hrusovany, Чехия (рис. 1А,33): *погребение (труположение?)*. Браслет из разрушенного комплекса [Carnap-Bornheim, Ilkjaer, 1996b, S. 263; Lau, 2012, S. 125].

68. Эссельборн / Esselborn, Германия (рис. 1А,10): *случайная находка*. Браслет (1 экз.) [Lau, 2012, S. 125].

5. Браслеты с расширенными концами с основой из бронзы, обтянутой золотой фольгой

69. Иллеруп Адаль / Illerup Adal, Сканденборг, Дания (рис. 1А,14, 2,8,9): место жертвоприношения [Andersson, 1993, S. 112, Kat. 572b; Carnap-Bornheim, Ilkjaer, 1996a, Abb. 182, 184, 1996b, S. 263; Lau, 2012, S. 126].

70. Керчь, Крым (рис. 1А,92, 2,7): случайная находка, браслет [Засецкая, 1993, с. 53, кат. 83].

II. Серебряные браслеты с расширенными концами

А. Браслеты с гладкими концами

1. Браслеты с территории Подунавья (пункты, упоминаемые в статье)

1. Бёккинген / Heilbronn-Böckingen, Германия, могильник (рис. 1Б,12): *погребение 1*. Браслет, серебряные – гривна, пряжка с овальной рамкой, бронзовая чаша [Koch, 1968, S. 21].

2. Братей / Brateiu, Румыния, могильник (рис. 1Б,75, 3,8): *погребение 1/1964* (женское). Браслеты (2 экз.), расположенные на запястьях, иглы с полиэрическими окончаниями (2 экз.), пряжки (2 экз.), кольцо, серьги с четырнадцатигранными бусинами (2 экз.), гребень [Quast, 2005, S. 263, Abb. 20].

3. Виминациум / Viminacium, Сербия, могильник (рис. 1Б,58, 3,1,3): *погребение 29* (женское). Единичный браслет, надетый на запястье правой руки, арбалетовидные фибулы (2 экз.), зеркало. Ожерелье из стеклянных бус, браслет бронзовый, гребень костяной, пряслице, нож [Ivanisevic et al., 2006, p. 145–146, pl. 5,5].

4. Големаново-кале / Golemanovo Kale, Болгария, крепость (рис. 1Б,73): *случайная находка*. Браслет (1 экз.) [Ivanisevic et al., 2006, p. 27].

5. Емона, Болгария, могильник (рис. 1Б,79): *погребение 867* (женское). Браслет (1 экз.) [Ivanisevic et al., 2006, p. 27].

6. Каполч / Karolcs, Венгрия, могильник (рис. 1Б,45, 3,7): *погребение 1* (женское). Браслеты (2 экз.), надетые на запястья. В погребении также находились серьга с четырнадцатигранником, зеркало, булавка с полиэрическим окончанием, кольца, ожерелье из бус и подвесок, сосуд керамический [Quast, 2005, S. 267, Abb. 22].

7. Кёльн / Köln, Германия (рис. 1Б,7, 3,2): *погребение 217* (женское). Браслет (1 экз.) [Lund Hansen, 1995, S. 205; Carnap-Bornheim, Ilkjaer, 1996b, S. 264; Lau, 2012, S. 125].

8. Нове, Болгария, крепость (рис. 1Б,77): *случайная находка*. Браслет (1 экз.) [Ivanisevic et al., 2006, p. 27].

9. Садовско-кале, Болгария, крепость (рис. 1Б,72): *случайная находка*. Браслет (1 экз.) [Ivanisevic et al., 2006, p. 27].

10. Тисалёк / Tiszalök, Венгрия, могильник (рис. 1Б,59, 3,4,5): *погребение* (женское). Браслеты (2 экз.) надетые на запястья рук, фибулы (3 экз.), серьги с четырнадцатигранными бусинами, пряжка [Quast, 2009, fig. 8].

11. Ульпиана / Ulpianë, Сербия, могильник (рис. 1Б,57): *погребение* (женское). Браслеты (2 экз.), в погребении также содержались парные фибулы на плечах, и фибула в области подбородка, а также другие предметы [Quast, 2005, S. 263, Abb. 36].

12. Эшборн / Eschborn, Германия, могильник (рис. 1Б,11): *погребение 9* (мужское). Единичный браслет, найден вместе с пряжкой с овальной рамкой и прямоугольный обоймицей, предметами вооружения (скрамасаксами) и двумя сосудами [Ахмедов, Казанский, 2004, рис. 18].

2. Браслеты с территории Прибалтики

13. Вилкушкяй / Vilkyškiai (Willkischken, Kr. Tilsit), Литва, могильник (рис. 1Б,61, 4,15): *случайная находка*. Браслет размерами 7,1 × 6,4 см, концы диаметром 1,2 см, массой 30,7 г [Blūcijienė et al., 2018, p. 346].

14. Видгирай / Vidgīriai, Литва, могильник (рис. 1Б,49): *погребение 2* (мужское) (рис. 5,1): браслет (1 экз.), серебряные – шейная гривна, арбалетовидные фибулы (5 экз.), железные – шпора, косарь, топор проушной, ножи-кинжалы (2 экз.), копья (2 экз.). *Погребение 23* (мужское): браслет (1 экз.), ожерелье из янтарных бус, бронзовые – фибулы арбалетовидные (2 экз.), кольцо, перевязь для ношения меча, удила кольчатые, пряжки (2 экз.), наконечник ремня. *Погребение 29* (женское?): браслет (2 экз.), серебряная гривна, другие предметы (?). *Погребение 30* (мужское) (рис. 5, 2): браслет (1 экз.), серебряные – арбалетовидные фибулы (с позолотой) (5 экз.), гривна, костяные – подвески, рог для питья с серебряной оковкой. Предметы из рассматриваемых погребений, совершенных по обряду кремации, найдены в качестве приношений [Šimėnas, 2006, p. 54, 59, 65, 68, fig. 23, 29, 41, 45].

15. Вершвай / Veršvai, Литва, могильник (рис. 1Б,93): *погребение 98* (женское): браслеты (2 экз.), серебряные – гривна, кольца, нагрудное ожерелье с крестовидными окончаниями и цепью. Данных о расположении браслетов нет [Volkaitė-Kulikauskienė, 2001, p. 119, fig. 33a].

16. Литва, место находки неизвестно (рис. 1Б,71, 4,14): *случайная находка*. Браслет диаметром 4,4 см, сечение 0,6 см [Tautavičiene, 1981, p. 16, kat. 138 (77)].

17. Марвелё / Marvelė, Литва, могильник (рис. 1Б,69): *погребение 333* (женское, adultus) (рис. 7,1): браслеты (2 экз.), надетые на запястья, серебряные – гривна, фибула, бронзовая с серебряной фольгой фибула [Bertašius, 2005, S. 86, Taf. CLV, CIX, CXCI].

18. Митино, Калининградская обл., РФ, могильник (рис. 1Б,54, 4,12): *погребение 118* (мужское, 25–39 лет). Браслет (1 экз.), окончания слабо расширены / не имеют расширения (диаметр 5 см, сечение 0,3 см, вес 11 г). В погребении также содержался керамический сосуд. Браслет был расположен на скоплении костей, следов вторичного обжига не имел [Скворцов, 2010, с. 60–61, табл. ССVI: 1–1а].

19. Паваючио-Рекуйчай / Rėkučių-Pavajuonio, Литва, курганный могильник (рис. 1Б,103): *курган 11, погребение 2* (женское, adultus) (рис. 7,2): браслеты (2 экз.), серебряные – гривна, фибула, кольца (3 экз.), ожерелье из многочисленных стеклянных и янтарных бус. Общий вес серебряных украшений из погребения – 161 г [Bliujienė, 2013, fig. 372,4,7; Bliujienė, Curta, 2011, p. 33–35, fig. 2].

20. Пашушвис / Pašušvys, Литва, могильник (рис. 1Б,65, 4,13): случайные находки. Браслеты (2 экз.), диам. 5,8–6,8 см и 6–7,4 см, сечение 0,5–1 см [Tautavičiene, 1981, p. 16, kat. 126–127 (71)].

21. Плинкайгалис / Plinkaigalis, Литва, могильник (рис. 1Б,66, 5,3): *погребение 279* (мужское, 45–50 лет): Браслет (1 экз.), диам. 5,7 см, сечение 0,8–0,9 см, надет на правую руку, бронзовая фибула, железные – пряжка, топор [Kazakevičius, 1993, p. 118, 144, 147, 162, fig. 189].

22. Таурапилис / Taurapilis, Литва, курганный могильник (рис. 1Б,78, 5,4): *курган 4, погребение* (мужское). Браслет (1 экз.), железный умбон щита, погребение сопровождалось конским захоронением [Tautavičius, 1981, p. 34–35, fig. 38].

3. Браслеты с территории Среднего Поднепровья и Днепровского Левобережья *

23. Большие Будки, Сумская обл., Украина, городище (рис. 1Б,102, 4,3): *Находки*. Браслеты (2 экз.) (в качестве материала изготовления указано серебро) найдены вместе с фрагментом серебряной дунайской пальчатой фибулы [Обломский, 2016, с. 52, рис. 10,4–5].

24. Волобуевка, Харьковская обл., Украина (рис. 1Б,94, 4,1): *погребение* (женское). Браслет (1 экз.) (в качестве материала изготовления указано серебро), бронзовые – пластинчатые фибулы (2 экз.), ожерелье из бус и золотых пронизей [Гавритухин, 2004, с. 208; 2007, с. 30, рис. 22,23–27].

25. Княжа Гора, Черкасская обл., Украина, городище (рис. 1Б,84, 4,5): *случайная находка*. Браслет массивный, с круглым сечением (в качестве материала изготовления указано серебро). Концы браслета немного утолщены и обрублены [Корзухина, 1996, с. 355, табл. 90,2].

26. Малый Ржавец, Черкасская обл., Украина (рис. 1Б,49, 4,7): *клад* (найден в 1889 г.). Браслеты (2 экз.) с утолщенными, круглыми в сечении концами. В качестве материала изготовления указано серебро. Вместе с ними обнаружены: шейные гривны с бронзовой основой, обтянутой серебром (2 экз.), серебряные – височные кольца (6 экз.), пластины (2 экз.) [Корзухина, 1996, с. 359, табл. 4,1–2].

27. Мартыновка, Черкасская обл., Украина (рис. 1Б,83, 4,6): *клад* (найден в 1907 г.). Браслеты (2 экз.), указано, что изготовлены из серебра. Также найдены: серебряные – чаша с клеймом Юстиниана II (565–578 гг.), чаша, блюдо, ложка, антропоморфные и зооморфные фигурки, пластины, антропологоморфные фибулы (2 экз.), височные кольца, двухспиральные кольца, бронзовая с позолотой пальчатая фибула, шейные гривны с бронзовой основой, обтянутой серебром (более 3 экз.), оковка и детали ножен, обкладка, наконечники ремня, накладки на пояс, пряжка, бляшки [Корзухина, 1996, с. 362, табл. 14,1–2].

28. Мощное, Черниговская обл., Украина (рис. 1Б,104, 4,2): *клад* (найден в 2013 г.). Браслеты (5 экз.), окончания слабо расширены / не имеют расширения. Указано, что они изготовлены из серебра. Также указано, что в кладе содержался и еще один предмет, который мог быть браслетом, изготовленный из белого металла (сплава). Вместе с ними в состав клада входило не менее 85 предметов, среди которых серебряные – двухпластинчатые фибулы, фибулы-броши, гривна, пластинчатые гривны (венчики), головной обод с подвесками, пластинчатые лунницы, римские монеты-денарии ведековидные подвески, бронзовые браслеты с расширенными концами [Мызгин и др., 2020, с. 201–202, рис. 2, 4].

29. Пастерское, Черкасская обл., Украина, городище (рис. 1Б,85, 4,8): *случайная находка* Б.И. Ханенко 1908 года. Браслет (1 экз.), в качестве материала изготовления указано серебро [Корзухина 1996, с. 391, табл. 39,2].

30. Среднее Поднепровье, Киевская обл., Украина (рис. 1Б,81): *случайная находка без точного указания места*. Браслет (1 экз.) массивный с расширенными концами. В качестве материала изготовления указано серебро [Корзухина, 1996, с. 413, табл. 90,1].

31. Черкасская Конопелька, Курская обл., РФ (рис. 1Б,108): *клад* (найден в 2012 г.). Браслеты (4 экз.) фрагментированы, скреплены между собой, с расширенными, неправильно-округлыми в сечении и неорнаментированными концами. В качестве материала изготовления указано серебро. В состав клада также входило

* В тексте каталога сделаны уточнения относительно материала изготовления браслетов. Также см. примечание 6.

ли изделия из сплавов – пальчатые фибулы, височные кольца, цепочки, подвески (умбоновидные, пластинчатые), фрагменты янтаря [Родинкова, 2023, с. 195, рис. 2].

4. Браслеты с территории Побужья (пункт, упоминаемый в статье)

32. Хачки / Haczki, Польша (рис. 1Б,64): находки. Браслеты (2 экз.) (информация И.О. Гавритухина).

5. Северное Причерноморье (пункты, упоминаемые в статье)

33. Дюрсо, Краснодарский край, РФ, могильник (рис. 1Б,95): погребение 244 (женское, антропологически – 30–39 лет). Браслет (1 экз.) со слабо расширенными концами, без орнамента. Был надет на левую руку. В погребении присутствовали серебряные – сережки, бронзовые – браслет (надетый на правую руку), пряжка, железный нож, керамический кувшин, ожерелье из стеклянных бус. Погребение 259 (женское, антропологически – жен., adultus) браслеты (3 экз.), два из которых с орнаментом были надеты на правую руку, один – на левую. Найдены вместе с серебряными – двухпластинчатыми фибулами, серьгой, гривной, пряжками; красноглиняными кувшином, блюдом, керамическим пряслицем, стеклянными бокалом и миской; бусами – янтарными и стеклянными, костяной иглой, бронзовым зеркалом с петлей, железным ножом [Могильник Дюрсо, 2021, с. 371–372, 389–390, рис. 284,5, 301,12, 302,12, 301,13–14, 302,13–14].

34. Керчь, Крым, РФ (рис. 1Б,92, 3,6): находки из погребений (двойное погребение. Госпитальный, гробница 11 (Раскопки Думберга 1899 г.)). Браслеты (2 экз.) диаметром 4,2 и 4,4 см [Засецкая, 1993, с. 41, 43, 53].

35. Лучистое, Крым, РФ, могильник (рис. 1Б,89): погребение 1 (женское): браслеты (2 экз.) на костях предплечий обеих рук, железные – игла, пряжка, бусы. Погребение 3 (женское): браслеты (2 экз.) на костях предплечий обеих рук, серебряные – серьги, пряжка, бусы, керамическая кружка [Айбабин, Хайрединова, 2008, с. 51, рис. 26, 21, табл. 176,8,9, 177,13,14, 244,5,6, табл. 176,12,13, 177,10].

6. Браслеты с территории Верхнего Поднепровья

36. Акатово, Смоленская обл., РФ, могильник (рис. 1Б,82, 4,9): находки из погребений? (отсутствует информация). Миниатюрные браслеты (2 экз.) с расширенными концами (височные кольца). В качестве материала изготовления указано серебро [Шмидт, 2003, таб. 22,13,18].

37. Близнаки, Смоленская обл., РФ, городище (рис. 1Б,87, 4,11): случайная находка (раскопки Е.А. Шмидта). Браслет (1 экз.). В качестве материала изготовления указано серебро [Шмидт, 2003, с. 82, табл. 20,13; Обломский, 2016, с. 53, рис. 41,9; Кренке и др. 2021, рис. 5,23]

38. Демидовка, Смоленская обл., РФ, городище (рис. 1Б,105, 4,10): находки. Браслеты (2 экз.) со слабо расширенными концами миниатюрные (височные кольца). В качестве материала изготовления указано серебро [Шмидт, 2003, табл. 21,8–9; Обломский, 2016, с. 53, рис. 44,4,5].

7. Браслеты с территории Среднего Поочья (пункты, упоминаемые в статье)

39. Ундрих, Рязанская обл., РФ, могильник (рис. 1Б,100, 6,1): погребение 61 (мужское). Браслет (1 экз.) позолота (?). Бронзовая – крестовидная фибула, бронзовые с железом – стержневидные псалии, зажимы для ремней, серебряный денарий Антонина Пия (86–161 гг.) Комплекс разрушен [Ахмедов, 2022, с. 302–304, рис. 11,2].

40. Шатрище, Рязанская обл., РФ, могильник (рис. 1Б,99, 6,2): погребение 91 (мужское). Браслет (1 экз.). В качестве материала изготовления указано серебро [Ахмедов, Казанский, 2004, рис. 7,8].

Б. Браслеты с гранеными концами

1. Браслеты с территории Прибалтики

1. Марвеле / Marvelė, Литва, могильник (рис. 1Б,69, 7,3): погребение 320 (женское, adultus): браслет (1 экз.), шестигранные концы орнаментированы круглым штампом, бронзовые – арбалетовидные фибулы (2 экз.), спиральный перстень, железный нож. Браслет был надет на левую руку. Орнаментирован круглым штампом [Bertašius, 2005, S. 82, Taf. CLV, CLVI].

2. Пашушвис / Pašušvys, Литва, могильник (рис. 1Б,65): случайные находки. Браслеты (2 экз.), пара № 72, диам. 5,8–6,8 см и 6,2–7,6 см, сечение 1,4 см [Tautavičienė, 1981, p. 16, 128–129] (рис. 8,1). Браслет № 73, массив-

ный, 5,8–7,1 см, сечение 1,3 см [Tautavičiene, p. 16, 128–129] (рис. 8,4). Браслет № 74, массивный 6–7,6 см, сечение 1,35 см [Tautavičiene, p. 16, 128–129] (рис. 8,5). Браслет № 75, массивный 5,8–6,9 см, сечение 1,3 см [Tautavičiene, p. 16, 128–129] (рис. 8,2). Все браслеты орнаментированы точками и циркульным штампом.

3. Паваючио-Рекуйчай / Rėkušičų-Pavajuonio, Литва, курганный могильник (рис. 1Б,103, 7,4): курган 11, погребение 7 (детское): браслет с подгранеными концами, серебряные – гривны (3 экз.), пронизи (2 экз.), пряжка с овальной рамкой, янтарные бусы, в том числе «грибовидная» подвеска (4 экз.). Общий вес серебряных украшений из погребения – 177 г [Bliujienė, Curta, 2011, p. 33–35, fig. 3].

4. Плинкайгалис / Plinkaigalis, Литва, могильник (рис. 1Б,66): погребение 50 (мужское) (рис. 6,3): браслет без орнамента № 134 (78) (1 экз.), серебряная гривна, бронзовые – арбалетовидные фибулы (2 экз.), в том числе вариант воинской Т-образной с рифленной спинкой, оковка рога для питья, пряжки (2 экз.), наконечники ремня (3 экз.) – детали портупей, наконечник ремня, шпоры (2 экз.), кресало, железные – нож-кинжал, втульчатый топор, нож [Tautavičiene, 1981, p. 16, kat. 134; Kazakevičius, 1993, p. 118, 144, 147, 162, fig. 137]. Погребение 79 (мужское) (рис. 6,4): браслет (1 экз.), железные – шпоры (2 экз.), топор проушной, нож-кинжал, удила конские [Tautavičiene, 1981, p. 16, kat. 133; Kazakevičius, 1993, p. 144, 147, 162, fig. 131].

2. Браслеты с территории Среднего Поднепровья и Днепровского Левобережья

5. Блажки, Полтавская обл., Украина (рис. 1Б,88, 8,10): клад (найден в 1903 г.). Браслет (1 экз.). В качестве материала изготовления указано серебро. В состав клада также входили серебряные – фибула антропозооморфная, пряжка, заклепка [Корзухина, 1996, с. 394, табл. 43,3].

6. Козиевка, Харьковская обл., Украина (рис. 1Б,91, 8,6): клад (найден в 1920 г.). Браслет (1 экз.) с граненым концом, орнаментированным циркульным орнаментом. Серебро в качестве материала изготовления указано под вопросом, то есть, возможно, сплав. В состав клада также входили серебряные наконечники ремня, поясные бляшки, пряжки, трубочки; бронзовые – пальчатые фибулы, шейные гривны, височные кольца, браслеты с расширенными концами, подвески (квадратные, круглые, в виде лунниц, трапециевидные, колокольчики), цепочки с подвесками, детали поясного набора – бляшки и др. предметы, янтарные, стеклянные бусы (более 50 экз.) [Корзухина, 1996, с. 398, табл. 50,17].

7. Мартыновка, Черкасская обл., Украина (рис. 1Б,83, 8,3,7–9): клад (найден в 1907 г.). Браслеты (4 экз.): два с утолщенными, слегка гранеными концами, один фрагментированный с сильно утолщенными граненым концом, украшенным гравированным циркульным орнаментом. В качестве материала изготовления указано серебро (описание состава клада см. выше. – О. Х.) [Корзухина, 1996, с. 362, табл. 14,2,3, 15,3,4].

8. Пастерское (Черкасская обл., Украина) городище (рис. 1Б,85, 8,11): случайная находка. Браслет (1 экз.). В качестве материала изготовления указано серебро [Корзухина, 1996, с. 391, табл. 39,1].



Рис. 1. Распространение и основные концентрации браслетов из драгоценных металлов:

А – золото; Б – золото, серебро V–VII вв.

I–V – золотые браслеты (I – браслеты I–II вв.; II – браслеты с гладкими концами III–IV вв.;

III – браслеты с гранеными концами III–IV вв.; IV – браслеты с гладкими концами V–VI вв.; V – браслеты III–VI вв. (без узкой датировки); VI–VIII – серебряные браслеты (VI – браслеты с гладкими концами без орнамента V–VII вв.;

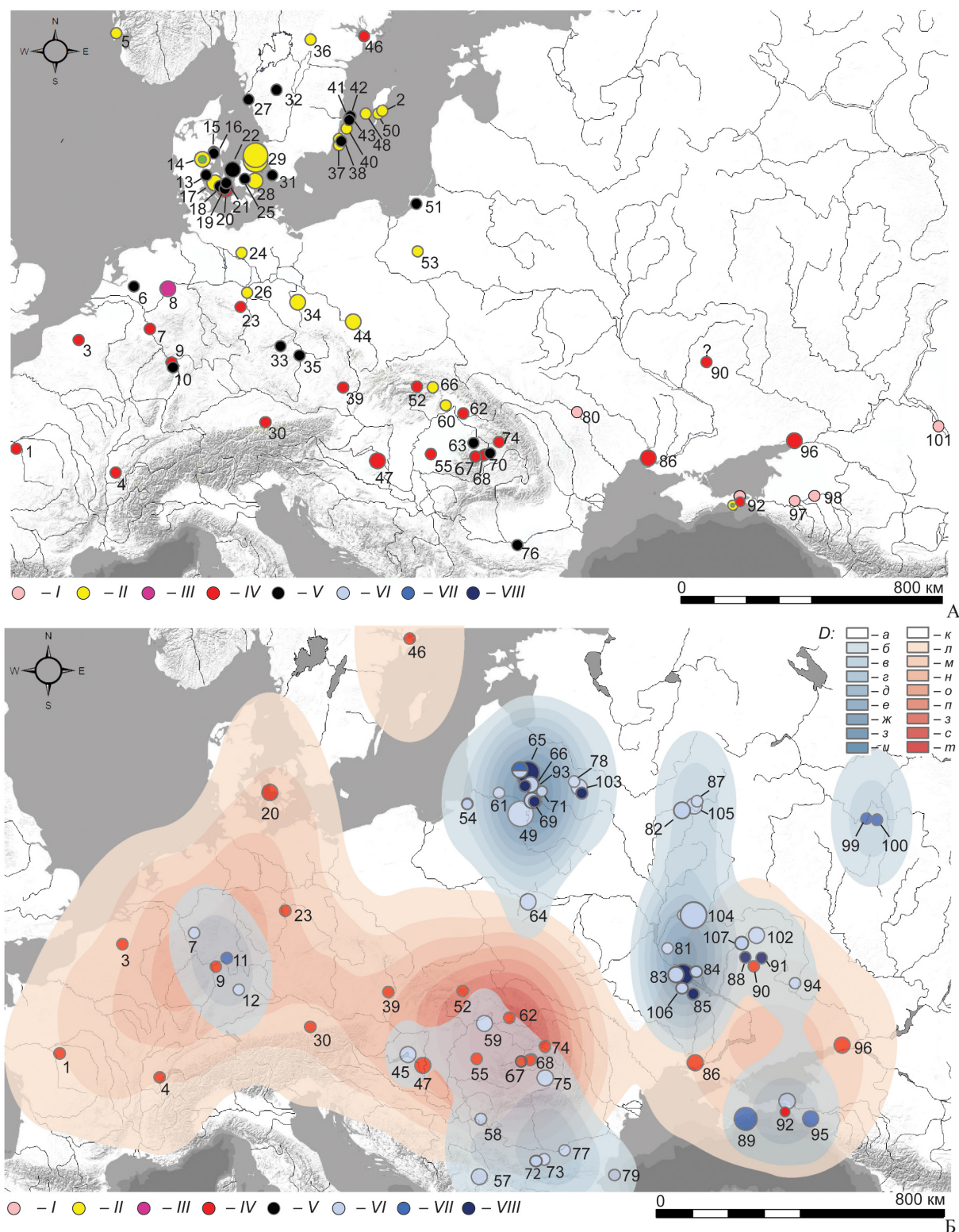
VII – браслеты с гладкими концами с орнаментом V–VII вв.; VIII – браслеты с гранеными концами V–VII вв.).

Плотность: а-и – серебряные браслеты; *к-т* – золотые браслеты
(плотность рассчитана при помощи ядерного метода вычисления (kernel density) с радиусом 30 км, с учетом количества находок браслетов в каждом пункте).
Места находок: 1 – Пуан; 2 – Лилла Рифтес; 3 – Турне; 4 – Броу Эн; 5 – Авалдснес; 6 – Девертер; 7 – Кёльн; 8 – Ленгерих; 9 – Вольсхайм; 10 – Эссельборн; 11 – Эшборн; 12 – Бёккинген; 13 – Стриб; 14 – Иллеруп Адаль; 15 – Орхус; 16 – Брендstrup; 17 – Томмеруп; 18 – Фоборг-Миттфюн; 19 – Гудме-Свенборг; 20 – Брохольм; 21 – Нюборг; 22 – Калуннборг; 23 – Гросёрнер; 24 – Грабов; 25 – Зеландия; 26 – Гоммерн; 27 – Нёсет; 28 – Химлингой; 29 – Бендstrup; 30 – Фюрст; 31 – Кёглинге; 32 – Вэбю; 33 – Хрушованы; 34 – Котбус; 35 – Карлин; 36 – Луггавы; 37 – Клева; 38 – Гёсслунда; 39 – Блучина; 40 – Скедштад; 41 – Нугёрд; 42 – Хёрлеса; 43 – Лётторп; 44 – Вроцлав-Закшув; 45 – Каполч; 46 – Хельгё; 47 – Регёли (Регей); 48 – Асарве; 49 – Видгирай; 50 – Боларве; 51 – Черепаново; 52 – Попрад-Матейовце; 53 – Пиелгжимова; 54 – Митино; 55 – Мезёберень; 56 – Островяны; 57 – Ульпиана; 58 – Виминациум; 59 – Тисалёк; 60 – Цейков; 61 – Вилкушкой; 62 – Берегово; 63 – Мойград; 64 – Хачки; 65 – Пашушвис; 66 – Плинкайгалис; 67 – Клуж; 68 – Апахид; 69 – Марвеле; 70 – Трансильвания; 71 – территория Литвы; 72 – Садовско-кале; 73 – Големаново-кале; 74 – Цепары; 75 – Братей; 76 – Свиштов; 77 – Нове; 78 – Таурапилис; 79 – Емона; 80 – Пороги; 81 – Среднее Поднепровье; 82 – Акатово; 83 – Мартыновка; 84 – Княжа Гора; 85 – Пастерское; 86 – Ольвия; 87 – Близнаки; 88 – Блажки; 89 – Лучистое; 90 – Рублевка; 91 – Козиевка; 92 – Керчь; 93 – Вершвай; 94 – Волобуевка; 95 – Дюрсо; 96 – Морской Чулек; 97 – Динская; 98 – Тбилисская; 99 – Шагрише; 100 – Ундрих; 101 – Никольское; 102 – Большие Будки; 103 – Паваючю-Рекуйчай; 104 – Мощное; 105 – Демидовка; 106 – Малый Ржавец; 107 – Черкасская Конопелька

Fig. 1. Distribution and main location of bracelets made from precious metals:

A – gold; *B* – gold, silver of the 5th – 7th centuries.
I-V – gold bracelets (*I* – bracelets of the 1st – 2nd centuries; *II* – bracelets with smooth ends of the 3rd – 4th centuries; *III* – bracelets with faceted ends of the 3rd – 4th centuries; *IV* – bracelets with smooth ends of the 5th – 6th centuries; *V* – bracelets without date (3rd – 4th centuries)); *VI-VIII* – silver bracelets (*VI* – bracelets with smooth ends without ornament of 5th – 7th centuries; *VII* – bracelets with smooth ends with ornament 5th – 7th centuries; *VIII* – bracelets with faceted ends 5th – 7th centuries).
Density: a-u – silver bracelets; *к-т* – gold bracelets (the density was calculated using a kernel density estimation method with a radius of 30 kilometers, taking into account the number of bracelet finds in each location).
Locations of finds: 1 – Puan; 2 – Lilla Ryftes; 3 – Tournai; 4 – Brou; 5 – Avaldsnes; 6 – Deventer; 7 – Köln; 8 – Lengerich; 9 – Wolfsheim; 10 – Esselborn; 11 – Eschborn; 12 – Bökkingen; 13 – Strib; 14 – Illerup Adal; 15 – Aarhus; 16 – Brendstrup; 17 – Tommerup; 18 – Faaborg-Midtfyn; 19 – Gudme-Svendborg; 20 – Broholm; 21 – Nyborg; 22 – Kalundborg; 23 – Grosörner; 24 – Grabow; 25 – Sjælland; 26 – Gommern; 27 – Näset; 28 – Himlingøje; 29 – Bendstrup; 30 – Fürst; 31 – Köglinge; 32 – Väby; 33 – Hrusovany; 34 – Cottbus; 35 – Karlin; 36 – Luggawy; 37 – Klewa; 38 – Gösßlunda; 39 – Blucina; 40 – Skedstad; 41 – Nugerd; 42 – Hörlösa; 43 – Löttorp; 44 – Wrocław-Zakszów; 45 – Kapolcz; 46 – Helgö; 47 – Regoli (Regej); 48 – Asarve; 49 – Vidgiriai; 50 – Bolarve; 51 – Cherepanovo; 52 – Poprad-Matejovce; 53 – Pielgrzymowo; 54 – Mitino; 55 – Mezöbereny; 56 – Ostrovany; 57 – Ulpianë; 58 – Viminacium; 59 – Tiszalök; 60 – Cejkov; 61 – Vilkyškiai; 62 – Beregovo; 63 – Moigrad; 64 – Haczk; 65 – Pašušvys; 66 – Plinkaigalis; 67 – Cluj; 68 – Apahida; 69 – Marvelë; 70 – Transylvania; 71 – territory of Lithuania; 72 – Sadovsko-kale; 73 – Golemanovo-kale; 74 – Čepari; 75 – Brateiu; 76 – Svishtov; 77 – Nove; 78 – Taurapilis; 79 – Emona; 80 – Porogi; 81 – Middle Dnieper region; 82 – Akatovo; 83 – Martynovka; 84 – Knyazha Gora; 85 – Pasterskoye; 86 – Olvia; 87 – Bliznaki; 88 – Blazhki; 89 – Luchistoj; 90 – Rublyovka; 91 – Kozievka; 92 – Kerch; 93 – Veršvai; 94 – Volobuevka; 95 – Durso; 96 – Morskoj Chulek; 97 – Dinskaya; 98 – Tbilisskaya; 99 – Shatrishche; 100 – Undrikh; 101 – Nikolskoye; 102 – Bolshie Budki; 103 – Rëkučią-Pavajuonio; 104 – Moshchnoe; 105 – Demidovka; 106 – Maly Rzhavets; 107 – Cherkasy Konopelka



Рис. 2. Браслеты с расширенными концами из золота (здесь и далее данные об источнике иллюстраций содержатся в каталоге, прорисовки браслетов сделаны автором статьи):

1–9 – браслеты III–IV вв. (1 – Ленгерих; 2 – Черепаново; 3 – Гоммерн; 4 – Луггавы; 5 – Клева; 6 – Пиелгжимово; 7 – Керчь; 8,9 – Иллеруп Адаль); 10–22 – браслеты V–VI вв. (10 – Турне; 11 – Блучина; 12 – Апахида; 13 – Пуан; 14 – Кёльн; 15 – Регёли (Регей); 16 – Фюрст; 17 – Гроссорнер; 18 – Вольсхайм; 19 – Берегово; 20 – Броу; 21 – Мезёберень; 22 – Морской Чулек)

Fig. 2. Bracelets with widened ends made from gold (here and below the information about the source of illustrations is contained in the catalogue; the drawings of bracelets were made by the author):

1–9 – bracelets of the 3rd – 4th centuries (1 – Lengerich; 2 – Cherepanovo; 3 – Gommern; 4 – Luggawy; 5 – Klewa; 6 – Piелgrzymowo; 7 – Kerch; 8,9 – Illerup Adal); 10–22 – bracelets of the 5th – 6th centuries (10 – Tournai; 11 – Bluchina; 12 – Apahida; 13 – Puan; 14 – Köln; 15 – Regeli; 16 – Fürst; 17 – Grosörner; 18 – Wolfsheim; 19 – Beregovo; 20 – Brow; 21 – Mezöbereny; 22 – Morskoj Chulek)



Рис. 3. Браслеты с гладкими расширенными концами из серебра с территории Западной Европы:

1, 3 – Виминациум; 2 – Кёльн, погребение 217; 4, 5 – Тисалёк; 6 – Керчь, гробница 11; 7 – Каполч;
8 – Братей, погребение 1/1964

Fig. 3. Bracelets with smooth, widened ends made from silver from Western Europe:

1, 3 – Viminacium; 2 – Köln, burial 217; 4, 5 – Tiszalök; 6 – Kerch, tomb 11; 7 – Kapolcz; 8 – Brateiu, burial 1/1964

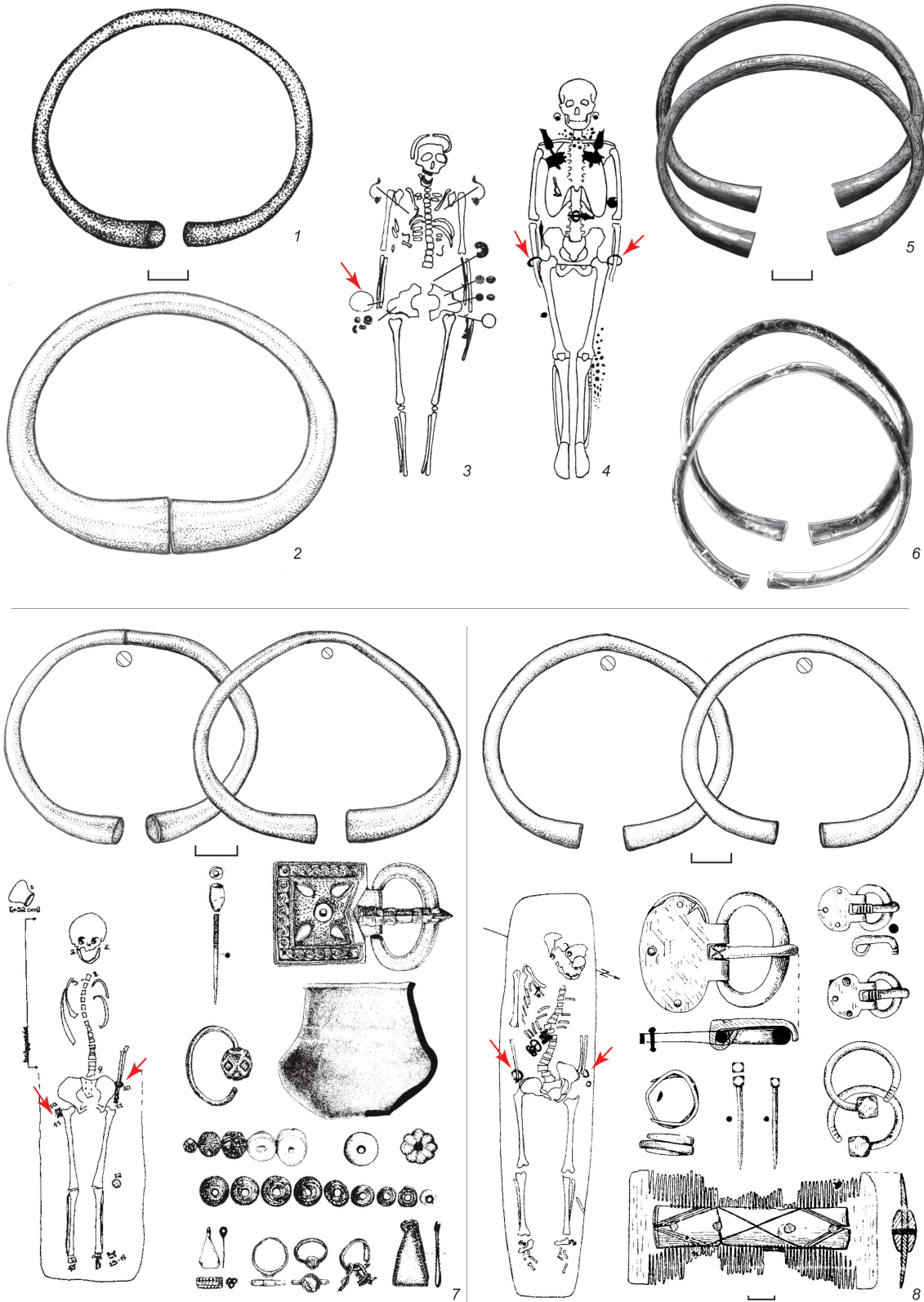

Рис. 4. Браслеты с гладкими расширенными концами из серебра:

1–8 – Среднее Поднепровье (1 – Волобуевка; 2 – Мощное; 3 – Большие Будки; 4 – Среднее Поднепровье, случайная находка; 5 – Княжа Гора; 6 – Мартыновка; 7 – Малый Ржавец; 8 – Пастерское);
 9–11 – Верхнее Поднепровье (9 – Акатово; 10 – Демидовка; 11 – Близнаки);
 12–15 – Прибалтика (12 – Митино; 13 – Паšuшвис; 14 – Литва, случайная находка; 15 – Вилкушкiai)

Fig. 4. Bracelets with smooth, widened ends made from silver:

1–8 – Middle Dnieper region (1 – Volobuevka; 2 – Moshchnoe; 3 – Bolshiye Budki; 4 – Middle Dnieper, accidental find;
 5 – Knyazha Gora; 6 – Martynovka; 7 – Maly Rzhavets; 8 – Pasterskoe);
 9–11 – Upper Dnieper region (9 – Akatovo; 10 – Demidovka; 11 – Bliznaki);
 12–15 – Baltic region (12 – Mitino; 13 – Pašušvys; 14 – Lithuania, accidental find; 15 – Vilkyškiai)

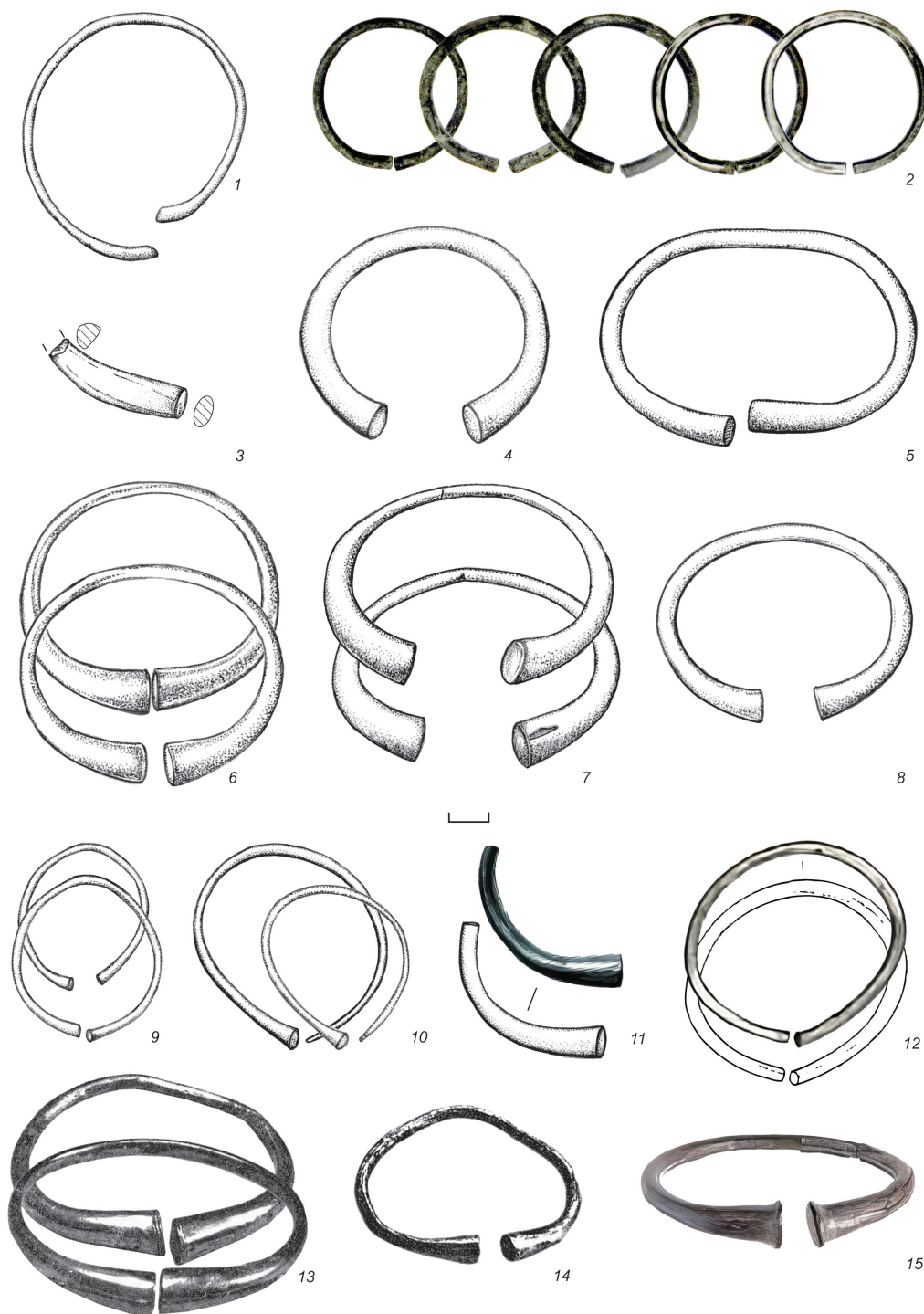

Рис. 5. Воинские комплексы с браслетами с гладкими концами с территории Прибалтики:
 1 – Видгирай, погребение 2; 2 – Видгирай, погребение 30; 3 – Плинкайгалис, погребение 279;
 4 – Таурапилис, курган 4

Fig. 5. Warrior burials with bracelets with smooth ends from the East Baltics:
 1 – Vidgiriai, burial 2; 2 – Vidgiriai, burial 30; 3 – Plinkaigalis, burial 279; 4 – Taurapilis, mound 4



Рис. 6. Воинские комплексы с браслетами с гладкими и гранеными концами с территории Прибалтики и Среднего Поочья:

1 – Ундрих, погребение 61; 2 – Шатрише, погребение 91; 3 – Плинкайгалис, погребение 50;
4 – Плинкайгалис, погребение 79

Fig. 6. Warrior burials with bracelets with smooth and faceted ends from the territory of the East Baltic territory and the Middle Oka region:

1 – Undrich, burial 61; 2 – Shatrishche, burial 91; 3 – Plinkaigalis, burial 50; 4 – Plinkaigalis, burial 79

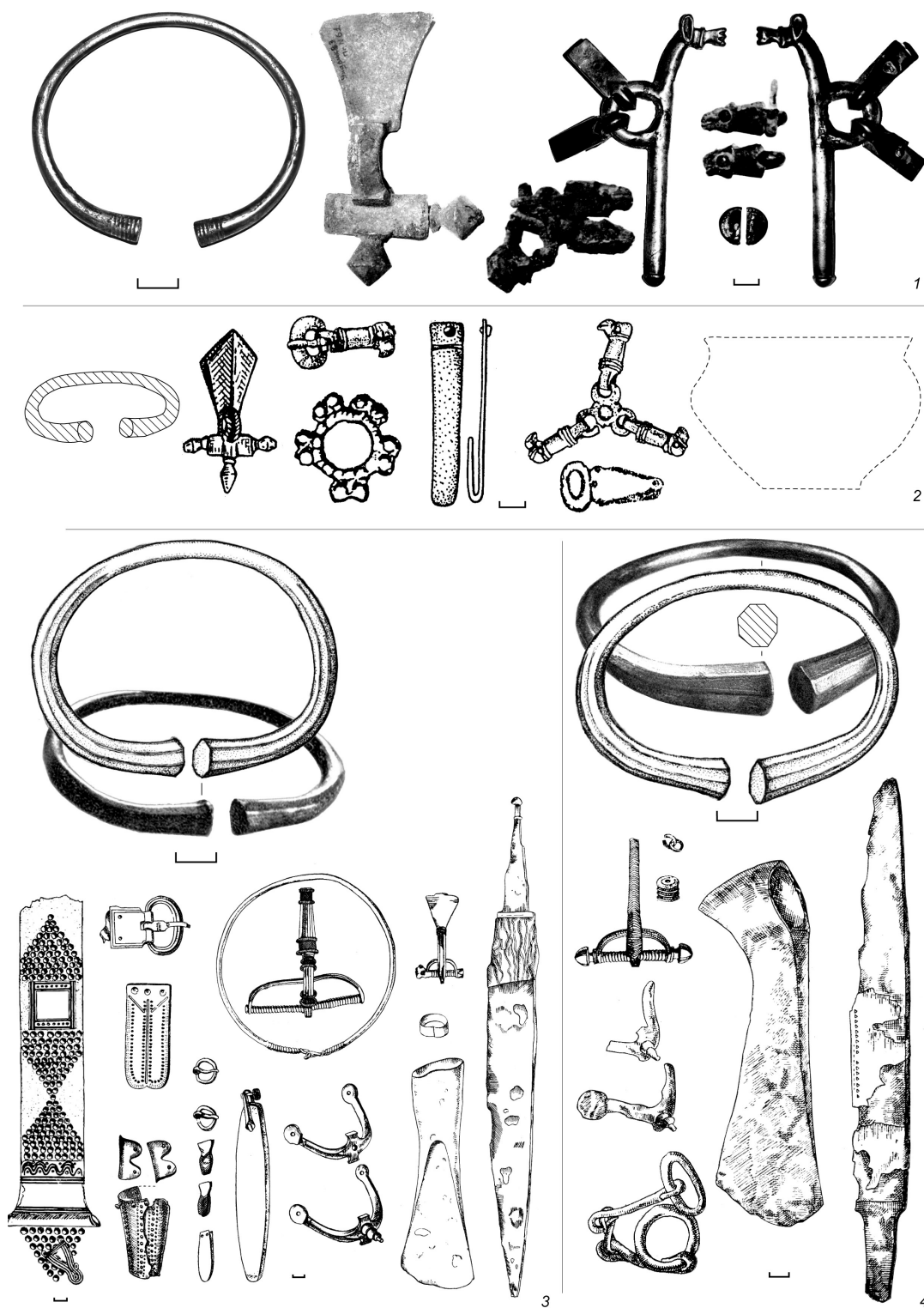

Рис. 7. Женские и детские комплексы с браслетами с гладкими и гранеными концами с территории Прибалтики:

1 – Марвелё, погребение 333; 2 – Паваючио-Рекуйчай, курган 11, погребение 2;
3 – Марвелё, погребение 320; 4 – Паваючио-Рекуйчай, курган 11, погребение 7

Fig. 7. Women's and children's burial complexes with bracelets with smooth and faceted ends from the Baltic countries:

1 – Marvelė, burial 333; 2 – Rėkučių-Pavajūonio, mound 11, burial 2;
3 – Marvelė, burial 320; 4 – Rėkučių-Pavajūonio, mound 11, burial 7

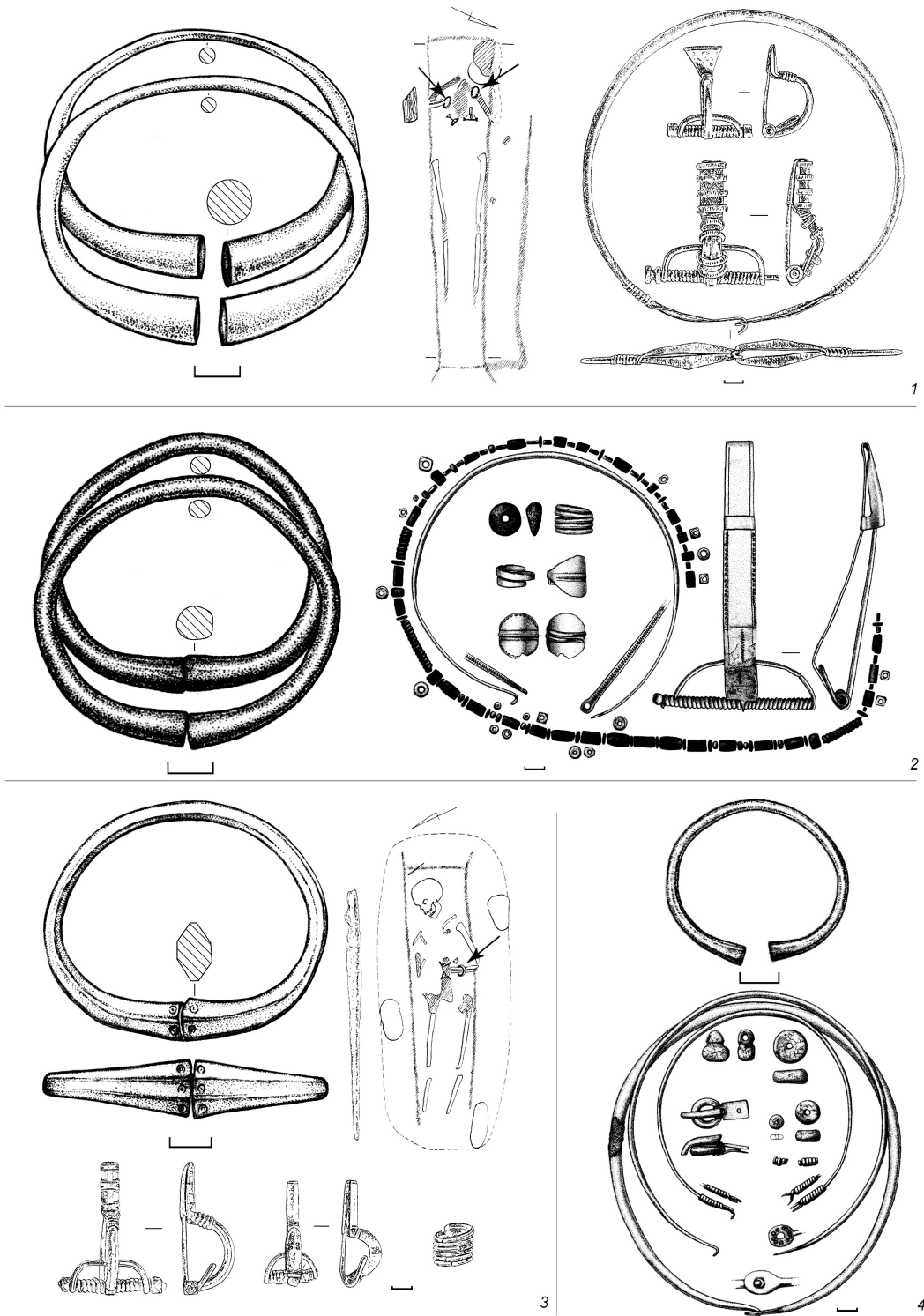

Рис. 8. Браслеты с гранеными концами с территории Прибалтики и Среднего Поднепровья:

1, 2, 4, 5 – Папушвис, могильник, случайные находки; 3, 7–9 – Мартыновка;

6 – Козиевка; 10 – Блажки; 11 – Пастерское

Fig. 8. Bracelets with faceted ends from the East Baltic and Middle Dnieper regions:

1, 2, 4, 5 – Pašušvys, accidental finds; 3, 7–9 – Martynovka; 6 – Kozievka; 10 – Blazhki; 11 – Pasterskoe

СПИСОК ЛИТЕРАТУРЫ

- Айбабин А. И., Хайрединова Э. А., 2008. Могильник у села Лучистое. Т. 1. Раскопки 1977, 1982–1984 гг. Симферополь ; Керчь : АДФУ-Украина. 336 с.
- Антипенко А. В., 2016. Типология псалий I–IV вв. н. э. (по материалам погребальных памятников Северного Причерноморья) // Материалы по археологии, истории и этнографии Таврии. Вып. XI. С. 84–109.
- Ахмедов И. Р., 2022. О некоторых «дунайских» элементах в культурах окских финнов во второй половине V в. // Балканы, Подунавье и Восточная Европа в римское время и эпоху Средневековья : материалы II рос.-серб. археол. конф. «Славяне в мире Балкан и Восточной Европы: историко-археологическая панорама» (14–21 мая 2017, г. Москва). М. : ИА РАН, Музей Воеводины. С. 289–317.
- Ахмедов И. Р., Воронцов А. М., 2012. Узколезвийные проушные топоры римского времени и эпохи Великого переселения народов с территории Верхнего и Среднего Поочья // Лесная и лесостепная зоны Восточной Европы в эпохи римских влияний и Великого переселения народов. Конференция 3. Тула : Гос. музей-заповедник «Куликово поле». С. 9–54.
- Ахмедов И. Р., Казанский М. М., 2004. После Атиллы. Киевский клад и его культурно-исторический контекст // Культурные трансформации и взаимовлияния в Днепровском регионе на исходе римского времени и в раннем Средневековье. СПб. : Петерб. Востоковедение. С. 168–202.
- Гавритухин И. О., 2004. Среднеднепровские ингумации второй половины V – VI в. // Культурные трансформации и взаимовлияния в Днепровском регионе на исходе римского времени и в раннем Средневековье. СПб. : Петерб. Востоковедение. С. 208–220.
- Гавритухин И. О., 2007. Ингумации, связанные с культурой оседлого населения, и отдельные находки постгуннского времени // Восточная Европа в середине I тыс. н.э. Археология славян и их соседей. Раннеславянский мир. Вып. 9. М. : ИА РАН. С. 30–38.
- Гавритухин И. О., Обломский А. М., 1996. Днепровское Левобережье на заре средневековья: динамика историко-культурных процессов и клады // Гапоновский клад и его культурно-исторический контекст. Раннеславянский мир. Вып. 3. М. : ИА РАН. С. 140–148.
- Засецкая И. П., 1993. Культура кочевников южнорусских степей в гуннскую эпоху (конец IV–V вв.). СПб. : Эллипс Лтд. 224 с.
- Засецкая И. П., Казанский М. М., Ахмедов И. Р., Минасян Р. С., 2007. Морской Чулек : Погребения знати из Приазовья и их место в истории племен Северного Причерноморья в постгуннскую эпоху. СПб. : Эрмитаж. 209 с.
- Казанский М. М., 2011. Древности постгуннского времени на юге Восточной Европы и ангискиры // Scripta Antiqua. Вып. 1. С. 27–58.
- Казанский М. М., Мاستыкова А. В., 2014. Женские могилы знати постгуннского времени в понтийских степях и константинопольская мода // IV «Анфимовские чтения» по археологии Западного Кавказа. Западный Кавказ в контексте международных отношений в древности и средневековье : материалы Междунар. археол. конф. (г. Краснодар, 28–30 мая 2014 г.). Краснодар : Традиция. С. 97–108.
- Казанский М. М., Перен П., 2005. Могила Хильдерика (481/482 г.): состояние исследований // Краткие сообщения Института археологии. № 218. С. 24–42.
- Корзухина Г. Ф., 1978. Предметы убора с выемчатыми эмальями V – первой половины VI в. н.э. в Среднем Поднепровье. Свод археологических источников. Вып. E1-43. Л. : Наука. 123 с.
- Корзухина Г. Ф., 1996. Клады и случайные находки вещей круга «Древностей антов» в Среднем Поднепровье. Каталог памятников // Материалы и исследования по истории и археологии Таврии. Вып. 5. С. 352–435, 586–705.
- Кренке Н. А., Казанский М. М., Лопатин Н. В., Ганичев К. А., Ершов И. Н., Ершова Е. Г., Модестов Ф. Э., Раева В. А., 2021. Городища Демидовка и Вязовеньки на Смоленщине: об иерархии, хронологии и культурной атрибуции // Российская археология. № 1. С. 102–121.
- Левада М. Е., 2010. Сухоносивка // Terra barbarica: studia ofiarowane Magdalenie Mączyńskiej w 65. rocznicę urodzin. Monumenta archaeologica barbarica: Series gemina, T. II. Warszawa ; Łódź : Instytut Archeologii Uniwersytetu Łódzkiego. P. 557–594.
- Мастыкова А. В., Казанский М. М., 2005. О происхождении «княжеского» женского костюма варваров гуннского времени (горизонт Унтерзибенбрунн) // II Городцовские чтения : материалы науч. конф., посвящ.

- 100-летию деятельности В.А. Городцова в ГИМе. Апрель 2003 г. Труды ГИМ. Вып. 145. М. : Гос. ист. музей. С. 265–268.
- Михайлова Е. Р., 2014. Вещевой комплекс культуры псковских длинных курганов: типология и хронология. Saarbrücken : LAP Lambert Academic Publishing. 247 с.
- Могильник Дюрсо, 2021. Каталог. Ч. 1. Некрополи Черноморья. Вып. V. М. : ИА РАН. 448 с.
- Мызгин К. В., Радюш О. А., Любичев М. В., 2020. Новые данные к вопросу о поздней дате вещей круга «выемчатых эмалей» на территории Поднепровья // Германия – Сарматия. III : сб. науч. ст. по археологии народов Центральной и Восточной Европы. Вып. III. М. : ИА РАН. С. 198–219.
- Обломский А. М., 2016. Колочинская культура // Раннесредневековые древности лесной зоны Восточной Европы (V–VII вв.). Раннеславянский мир. Вып. 17. М. : ИА РАН. 456 с.
- Родинкова В. Е., 2011. Женский костюм днепровских племен в эпоху Великого переселения народов : современное состояние исследований // Новые исследования по археологии стран СНГ и Балтии. Материалы Школы молодых археологов. Кириллов, 3–12 сентября 2011 г. М. : ИА РАН. С. 239–265.
- Родинкова В. Е., 2023. Раннеславянские клады Верхнего Псла // Imperium et Barbaricum: взаимодействие цивилизаций : сб. ст. в честь 70-летия Михаила Казанского. Симферополь : ООО «Антиква». С. 193–209.
- Розенфельдт И. Г., 1982. Древности западной части Волго-Окского междуречья в VI–IX вв. М. : Наука. 177 с.
- Сапрыкина И. А., Чугаев А. В., Пельгунова Л. А., Родинкова В. Е., Столярова Д. А., 2017. К проблеме источников поступления серебра на территорию Поднепровья в раннесредневековое время (по материалам клада из Суджи-Замостья) // Stratum plus. № 5. С. 41–55.
- Скворцов К. Н., 2010. Могильник Митино V–XIV вв. (Калининградская область). Материалы исследований 2008 г. // Материалы охранных археологических исследований. Т. 15. Ч. 2. М. : ИА РАН. 806 с.
- Скворцов К. Н., 2023. Элитные погребения эстиев в эпоху Великого переселения народов. Материалы спасательных археологических исследований. Т. 29. М. : ИА РАН. 476 с.
- Хайрединова Э. А., 2000. Женский костюм с южнокрымскими орлиноголовыми пряжками // Материалы по археологии, истории и этнографии Таврии. Вып. VII. С. 91–133.
- Хомякова О. А., 2022. Женский убор самбийско-натангийской культуры I–IV вв. Анализ компонентов и хронология. Германия-Сарматия. Вып. 1. М. : ИА РАН. 320 с.
- Шмидт Е. А., 2003. Верхнее Поднепровье и Подвинье в III–VII вв. н.э. Тушемлинская культура. Смоленск : [б. и.]. 295 с.
- Щеглова О. А., 1999. Женский убор из кладов «древностей антов» : готское влияние или готское наследие? // Stratum plus. № 5. С. 287–312.
- Фермер из Светлого отдал государству уникальный браслет из золота, 2022. URL: <https://ruwest.ru/news/121141>
- Åberg N., 1919. Ostpreußen in der Völkerwanderungszeit. Uppsala-Leipzig : Almqvist & Wiksells Boktryckeri-A.-D. 175 S.
- Andersson K., 1993. Romartida guldsmede i Norden. Katalog. Aun. Bd. 17. Uppsala : Societas archaeologica Upsaliensis. 292 S.
- Andersson K., 1995. Romartida guldsmede i Norden. Övriga smycken, teknisk analys och verkstadsgrupper. Aun. Bd. 21. Uppsala : Uppsala University. 243 S.
- Banytë-Rowell R., 2019. Connections Between the West Balts and Their Neighbors in the Roman and Migration Periods: the Northern Direction // Interacting Barbarians : Contacts, Exchange and Migrations in the First Millennium AD : 65. International Sachsensymposium, Institute of Archaeology. University of Warsaw, 13–17 September 2014. Neue Studien zur Sachsenforschung. Bd. 9. Warszawa : Uniwersytet Warszawski. S. 11–20.
- Becker M., 2007. Männer und Krieger, Frauen und Knaben. Ein Diskussionsbeitrag zu den goldenen Halsringen der spätrömischen Kaiserzeit und der Spätantike // Terra praehistorica. Festschrift für Klaus-Dieter Jäger zum 70. Geburtstag, Neue Ausgrabungen und Funde in Thüringen. Beiträge zur Ur- und Frühgeschichte Mitteleuropas. Vol. 48. Langenweißbach. S. 359–365.
- Bertašius M., 2005. Marvelė. Ein Gräberfeld Mittellitauens. Bd. I: Vidurio Lietuvos auk štaičiu II–XII a. kapinynas. Kaunas : Kaunas Technologijos Univ. 294 S.
- Bliujienė A., 2013. Romėniškasis ir tautų kraustymosi laikotarpiai // Lietuvos archeologija. T. III. Klaipėda : Klaipėdos universiteto leidykla. 752 p.

- Bliujienė A., Budvydas U., Butkus D., Jahn C., Masiulienė I., Nabažaitė R., Papariga D., Petrauskas G., Songailaitė R., Užgalis M., 2018. Katalogas // Klaipėdos (Memel) kraštas: nuo ištakų iki XVII amžiaus. Vilnius : Mažosios Lietuvos istorijos muziejus. P. 306–408.
- Bliujienė A., Butkus D., 2009. Burials with Horses and Equestrian Equipment on the Lithuanian and Latvian Littorals and Hinterlands (from the Fifth to the Eighth Centuries) // *Archaeologia Baltica*. Vol. 11. P. 149–163.
- Bliujienė A., Curta F., 2011. Exotic Lands, Quixotic Friends: Eastern Lithuania and the Carpathian Basin in Late Antiquity and the Early Middle Ages (AD c 380 to c 620) // *Medieval Archaeology*. Vol. 55 (1). P. 29–65.
- Carnap-Bornheim C. von, Ilkjaer J., 1996a. Ilerup Ådal : Die Prachtausrüstungen. Jutland Archaeological Society Publications. Bd. XXV, vol. 5. Aarhus : Aarhus University Press. 486 S.
- Carnap-Bornheim C. von, Ilkjaer J., 1996b. Ilerup Ådal: Ilerup Ådal: Die Prachtausrüstungen. Jutland Archaeological Society Publications. Bd. XXV, vol. 6. Aarhus : Aarhus University Press. 322 S.
- Hilberg F., 2009. Masurische Bügelfibeln. Studien zu den Fernbeziehungen der völkerwanderungszeitlichen Brandgräberfelder von Daumen und Kellaren // *Schriften des Archäologischen Landesmuseum*. Vol. 9. Neumünster : Wachholtz. 616 S.
- Ivanisevic V., Kazanski M., Mastykova A., 2006. Les Necropoles de Viminacium a l'Epoque Des Grandes Migrations. Monographies 22. Centre de Recherche D'Histoire Et Civilisati. Paris : Association des amis du Centre d'histoire et civilisation de Byzance. 351 p.
- Kazakevičius V., 1993. Plinkaigalio kapinynas // *Lietuvos archeologija*. Vol. 10. P. 3–181.
- Kleeman O., 1951. Die Kolbenarmringe in der Kulturbeziehungen der Völkerwanderungszeit // *Jahresschrift für Mitteldeutsche Vorgeschichte*. Bd. 35. S. 102–143.
- Koch U., 1968. Die Grabfunde der Merowingerzeit aus dem Donautal um Regensburg. Germanische Denkmäler der Völkerwanderungszeit. Serie A. Bd. 10. Berlin : De Gruyter. 273 S.
- Lau N., 2012. Pilgramsdorf / Pielgrzymowo Ein Fundplatz der römischen Kaiserzeit in Nordmasowien. Eine Studie zu Archivalien, Grabsitten und Fundbestand. Studien zur Siedlungsgeschichte und Archäologie der Ostseegebiete. Bd. 11. Neumünster : Wachholtz-Verlag. 224 S.
- Lau N., Pieta K., 2014. Das Grab von Poprad-Matejovce in der Slowakei – Anlage, Konstruktion und Ausstattung eines frühvölkerwanderungszeitlichen Kammergrabes // *Kammergräber im Barbaricum – Zu Einflüssen und Übergangsphänomenen von der vorrömischen Eisenzeit bis in die Völkerwanderungszeit*. Internationale Tagung, Schleswig, 25–27 November, 2010. Schriften des Archäologischen Landesmuseums Ergänzungsreihe. Bd. 9, Neumünster, Hamburg : Wachholtz Verlag. S. 343–364.
- Lund Hansen U., 1987. Römische Import im Norden. Nordische Fortminder. Serie B. Bd. 10. København : Det Kongelige nordiske Oldskriftselskab. 487 S.
- Lund Hansen U., 1995. Himlingøje – Seeland – Europa. Ein Gräberfeld der jüngeren römischen Kaiserzeit auf Seeland, seine Bedeutung und internationalen Beziehungen. Nordiske Fortidsminder, Bd. 13. København : Det Kongelige Nordiske Oldskriftselskab. 576 S.
- Okulicz J., 1973. Pradzieje ziem pruskich od późnego paleolitu do VI w. n.e. Wrocław – Warszawa – Kraków – Gdańsk : Zakład Narodowy im. Ossolińskich. 588 S.
- Quast D., 2005. Völkerwanderungszeitliche frauengräber aus Hippo Regius (Annaba/Bône) in Algerien // *Jahrbuch des Römisch-Germanischen Zentralmuseums Mainz*. Bd. 52 (2). Mainz : Römisch-Germanischen Zentralmuseums. S. 237–315.
- Quast D., 2009. Communication, Migration, Mobility and Trade. Explanatory Models for Exchange Processes from the Roman Iron Age to the Viking Age // *Foreigners in Early Medieval Europe : Thirteen International Studies on Early Medieval Mobility*. Römisch-Germanisches Zentralmuseum Mainz. Forschungsinstitut für Vor- und Frühgeschichte, Bd. 78. Mainz : Verlag des Römisch-Germanischen Zentralmuseums. S. 1–27.
- Quast D., 2015. Das Grab des fränkischen Königs Childerich in Tournai und die Anastasis Childerici von Jean-Jacques Chifflet aus dem Jahre 1655. Römisch Germanisches Zentralmuseum. Monographien des Römisch-Germanischen Zentralmuseums. Bd. 129. Mainz : Verlag des Römisch-Germanischen Zentralmuseums. 528 S.
- Raddatz K., 1957. Der Thorsberger Moorfund. Gürtelteile und Körperschmuck. Offa. Bd. 13. Neumünster : Wachholtz. 158 S.
- Przybyła M., 2021. Lords of the Rings: Some Considerations About the Classification of Gold Scandinavian Snake Rings from the Late Roman Period and its Interpretational Implications // *Wiadomości Archeologiczne*. Vol. 72, S. 3–91.

- Rummel F., 2008. *Habitus barbarus: Kleidung und Repräsentation spätantiker Eliten im 4. und 5. Jahrhundert. Ergänzungsbände zum Reallexikon der Germanischen Altertumskunde. Bd. 55.* 492 S.
- Šimėnas V., 2006. *Etnokultūriniai procesai. Vakarų Lietuvoje pirmojo mūsų eros tūkstantmečio viduryje.* Vilnius : Vilniaus universiteto leidykla. 138 p.
- Tautavičiene B., 1981. III–XVI a. sidabriniai ir sidabru puosti dirbiniai: katalogas; Lietuvos TSR istorijos ir etnografijos muziejus, Vilnius : Muzej Istorii i Ėtnografii Litovskoj SSR Vilnius. 41 p.
- Tautavičius A., 1981. Taurapilio “kunigaikščio” kapas // Lietuvos archeologija. Vol. 2. P. 18–43.
- Volkaitė-Kulikauskienė R., 2001. Lietuva valstybės priešaušriu. Vilnius : Vaga. 471 p.
- Werner J., 1980. Der goldene Armband des Frankenkönigs Childerich und die germanischen Handgelenkringe der jüngeren Kaiserzeit // Frühmittelalterliche Studien. Bd. 14. S. 1–41.

REFERENCES

- Aibabin A.I., Haidedinova E.A., 2008. *Mogil'nik u sela Luchistoe. Tom 1. Raskopki 1977, 1982–1984 gg.* [Cemetery near the Village of Luchistoye. Vol. 1. Excavations 1977, 1982–1984]. Simferopol', Kerch', ADEF-Ukraina Publ. 336 p.
- Antipenko A.V., 2016. Tipologiya psaliy I–IV vv. n.e. (po materialam pogrebal'nyh pamyatnikov Severnogo Prichernomor'ya) [Typology of Cheekpieces of the 1st–4th Centuries. n. e. (Based on Materials from Funerary Monuments of the Northern Black Sea Region)]. *Materialy po arheologii, istorii i etnografii Tavrii* [Materials in Archaeology, History and Ethnography of Tauria], iss. XI, pp. 84–109.
- Ahmedov I.R., 2022. O nekotorykh “dunayskiykh” elementakh v kul'turakh okskiykh finnov vo vtoroy polovine V v. [About Some “Danube” Elements in the Cultures of the Oka Finns in the Second Half of the 5th Century]. *Balkany, Podunav'e i Vostochnaya Evropa v rimskoe vremya i epohu Srednevekov'ya: Materialy II rossiysko-serbskoy arheologicheskoy konferentsii «Slav'ane v mire Balkan i Vostochnoy Evropy: istoriko-arheologicheskaya panorama» (14-21 maya 2017, g. Moskva)* [Balkans, Danube and Eastern Europe in Roman Times and the Middle Ages: Materials of the II Russian-Serbian Archaeological Conference “Slavs in the World of the Balkans and Eastern Europe: Historical and Archaeological Panorama” (May 14–21, 2017, Moscow)]. Moscow, IA RAS, Voevodina Museum, pp. 289–317.
- Ahmedov I.R., Vorontsov A.M., 2012. Uzkolezviynye proushnyye topory rimskogo vremeni i epohi Velikogo pereseleniya narodov s territorii Verhnego i Srednego Pooch'ya [Narrow-Edged Eared Axes from Roman Times and the Era of the Great Migration of Peoples from the Territory of the Upper and Middle Poochye]. *Lesnaya i lesostepnaya zony Vostochnoy Evropy v epohi rimskiy vliyaniy i Velikogo pereseleniya narodov. Konferentsiya 3* [Forest and Forest-Steppe Zones of Eastern Europe in the Era of Roman Influences and the Great Migration. Conference 3]. Tula, Museum-Reserve «Kulikovo pole», pp. 9–54.
- Ahmedov I.R., Kazanskiy M.M., 2004. Posle Atily. Kievskiy klad i ego kul'turno-istoricheskiy kontekst [After Attila. Kyiv Treasure and its Cultural and Historical Context]. *Kul'turnye transformatsii i vzaimovliyaniya v Dneprovskom regione na ishode rimskogo vremeni i v rannem Srednevekov'e* [Cultural Transformations and Mutual Influences in the Dnieper Region at the End of Roman Times and in the Early Middle Ages]. Saint Petersburg, Peterburgskoe Vostokovedenie Publ., pp. 168–202.
- Gavrituhin I.O., 2004. Srednedneprovskie ingumatsii vtoroy poloviny V – VI v. *Kul'turnye transformatsii i vzaimovliyaniya v Dneprovskom regione na ishode rimskogo vremeni i v rannem Srednevekov'e* [Cultural Transformations and Mutual Influences in the Dnieper Region at the End of Roman Times and in the Early Middle Ages]. Saint Petersburg, Peterburgskoe Vostokovedenie Publ., pp. 208–220.
- Gavrituhin I.O., 2007. Ingumatsii, sv'azannye s kul'turoy osedlogo naseleniya, i otdel'nye nahodki postgunnskogo vremeni [Middle Dnieper Inhumations of the Second Half of the 5th – 6th Centuries.]. *Vostochnaya Evropa v seredine I tys. n.e. Arheologiya slav'an i ih sosedy.* [Eastern Europe in the Middle of the 1st Millennium AD. Archaeology of the Slavs and their Neighbors]. Ranneslav'anskiy mir, iss. 9. Moscow, IA RAS, pp. 30–38.
- Gavrituhin I.O., Oblomskiy A.M., 1996. *Dneprovskoe Levoberezh'e na zare srednevekov'ya: dinamika istoriko-kul'turnykh processov i klady* [Gaponovskiy klad i ego kul'turno-istoricheskiy kontekst]. Ranneslavjanskij mir, iss. 3. Moscow, IARAN. S. 140–148.
- Zasetskaya I.P., 1993. *Kul'tura kochevnikov yuzhnorusskiykh stepey v gunnskuyu epohu (konets IV–V vv.)* [Culture of the Nomads of the Southern Russian Steppes in the Hunnic Era (End of the 4th – 5th Centuries)]. Saint Petersburg, Ellips Ltd Publ. 224 p.

- Zasetskaya I.P., Kazanskiy M.M., Ahmedov I.R., Minas'an R.S., 2007. *Morskoy Chulek: Pogrebeniya znati iz Priazovya i ih mesto v istorii plemen Severnogo Prichernomor'ya v postgunnskuyu epohu* [Morskoy Chulek: Burials of the Nobility from the Azov Region and Their Place in the History of the Tribes of the Northern Black Sea Region in the Post-Hunnic Era]. Saint Petersburg, Hermitage. 209 p.
- Kazanskiy M.M., 2011. Drevnosti postgunnskogo vremeni na yuge Vostochnoy Evropy i angiskiry [Antiquities of the Post-Hunnic Time in the South of Eastern Europe and Angiscira]. *Scripta Antiqua*, iss. 1, pp. 27-58.
- Kazanskiy M.M., Mastykova A.V., 2014. Zhenskie mogily znati postgunnskogo vremeni v pontiyskikh step'ah i konstantinopol'skaya moda [Women's Graves of the post-Hunnic Nobility in the Pontic Steppes and Constantinople Fashion]. *IV «Anfimovskie chteniya» po arheologii Zapadnogo Kavkaza. Zapadnyy Kavkaz v kontekste mezhdunarodnykh otnosheniy v drevnosti i srednevekov'e: materialy Mezhdunar. arheol. konf. (g. Krasnodar, 28–30 maya 2014 g.)* [IV “Anfimov Readings” on the Archeology of the Western Caucasus. Western Caucasus in the Context of International Relations in Antiquity and the Middle Ages: Proceedings of the International Archaeological Conference (Krasnodar, May 28–30, 2014)]. Krasnodar, Traditsiya Publ., pp. 97-108.
- Kazanskiy M.M., Peren P., 2005. Mogila Hil'derika (481/482 g.): sostoyanie issledovaniy [Childeric's Tomb (481/482): State of Research]. *Kratkie soobshheniya instituta arheologii* [Brief Communications of the Institute of Archeology], no. 218, pp. 24-42.
- Korzhuhina G.F., 1978. Predmety ubora s vyemchatymi jemaljami V – pervoj poloviny VI v. n.e. v Srednem Podneprov'e. *Svod arheologicheskikh istochnikov* [Collection of Archaeological Sources], iss. E1-43. Leningrad, Nauka Publ. 123 p.
- Korzhuhina G.F., 1996. Klady i sluchaynye nahodki veshhey kruga «Drevnostey antov» v Srednem Podneprov'e. Katalog pam'atnikov [Hoards and Random Finds of Things from the Circle of “Antiquities” in the Middle Dnieper Region. Catalog of Monuments]. *Materialy i issledovaniya po istorii i arheologii Tavrii* [Materials in Archaeology, History and Ethnography of Tauria], iss. 5, pp. 352-435, 586-705.
- Krenke N.A., Kazanskiy M.M., Lopatin N.V., Ganichev K.A., Ershov I.N., Ershova E.G., Modestov F.E., Raeva V.A., 2021. Gorodishha Demidovka i V'azoven'ki na Smolenshhine: ob ierarhii, hronologii i kul'turnoy atributsii [The Fortified Settlements of Demidovka and Vyazovenki in Smolensk Land: Hierarchy, Chronology and Cultural Attribution]. *Rossiyskaya arheologiya* [Russian Archaeology], no. 1, pp. 102-121.
- Levada M.E., 2010. Suhonosivka [Sukhonosivka]. *Terra barbarica: studia ofiarowane Magdalenie Mączyńskiej w 65. rocznicę urodzin. Monumenta archaeologica barbarica: Series gemina*, tom II. Warszawa, Łódź, Instytut Archeologii Uniwersytetu Łódzkiego, pp. 557-594.
- Mastykova A.V., Kazanskiy M.M., 2005. O proishozhdenii «kn'azheskogo» zhenskogo kostuma varvarov gunnskogo vremeni (gorizont Unterzibenbrunn) [On the Origin of the “Princely” Women's Costume of the Barbarians of the Hunnic time (Untersiebenbrunn Horizon)]. *II Gorodtsovskie chteniya: materialy nauch. konf., posv'ashh. 100-letiyu deyatel'nosti V.A. Gorodtsova v GIMe. April' 2003 g. Trudy GIM.* [II Gorodtsov Readings: Scientific Materials. Conf., Dedicated 100th Anniversary of V.A. Gorodtsov in the State Historical Museum. April 2003], vol. 145. Moscow, SHM, pp. 265-268.
- Mihaylova E.R., 2014. *Veshhevoy kompleks kul'tury pskovskikh dlinnykh kurganov: tipologiya i hronologiya* [The Artifact Complex of the Pskov Long Mound Culture: Typology and Chronology]. Saarbrücken, LAP Lambert Academic Publishing. 247 p.
- Mogil'nik Durso*, 2021. *Katalog*. [Durso Cemetery. Catalogue]. Part 1. Nekropoli Chernomor'ya, vol. V. Moscow, IA RAS. 448 p.
- Myzgin K.V., Radush O.A., Lubichev M.V., 2020. Novye dannye k voprosu o pozney date veshhey kruga «vyemchatyh emaley» na territorii Podneprov'ya [New Data on the Question of the Later Date of Things in the Circle of “Champlevé Enamels” on the Territory of the Dnieper Region]. *Germania – Sarmatia. III: sb. nauch. st. po arheologii narodov Tsentral'noy i Vostochnoy Evropy* [Germany – Sarmatia. III: Collection of Scientific Articles On the Archeology of the Peoples of Central and Eastern Europe], vol. III. Moscow, IA RAS, pp. 198-219.
- Oblomskiy A.M., 2016. *Kolochinskaya kul'tura. Rannesrednevekovye drevnosti lesnoy zony Vostochnoy Evropy (V–VII vv.)* [Kolochin Culture. Early Medieval Antiquities of the Forest Zone of Eastern Europe (V–VII Cent.)]. *Ranneslavanskiy mir*, iss. 17. Moscow, IA RAS. 456 p.
- Rodinkova V.E., 2011. Zhenskiy kostum dneprovskikh plemen v epohu Velikogo pereseleniya narodov: sovremennoe sostoyanie issledovaniy [Women's Costume of the Dnieper Tribes During the Era of the Great Migration of

- Peoples: Current State of Research]. *Novye issledovaniya po arheologii stran SNG i Baltii. Materialy Shkoly molodyh arheologov. Kirillov, 3–12 sentyabrya 2011 g.* [New Research on the Archaeology of the CIS and Baltic Countries. Materials of the School of Young Archaeologists. Kirillov, September 3–12, 2011]. Moscow, IA RAS, pp. 239-265.
- Rodinkova V.E., 2023. Rannelslav’ anskie klady Verhnego Psla [The Early Slavic Hoards in the Upper Psel Area]. *Imperium et Barbaricum: vzaimodeystvie tsivilizatsiy: sb. st. v chest’ 70-letiya Mihaila Kazanskogo* [Imperium et Barbaricum: Interaction of Civilizations : Papers Collected in Honour of Michel Kazanski’s 70th Birthday]. Simferopol’, Antikva Publ., pp. 193-209.
- Rozenfel’dt I.G., 1982. *Drevnosti zapadnoy chasti Volgo-Okskogo mezhdurech’ya v VI–IX vv.* [Antiquities of the Western Part of the Volga-Oka Interfluvium in the VI–IX Centuries]. Moscow, Nauka Publ. 177 p.
- Saprykina I.A., Chugaev A.V., Pel’gunova L.A., Rodinkova V.E., Stolarova D.A., 2017. K probleme istochnikov postupleniya serebra na territoriyu Podneprov’ya v rannesrednevekovoe vrem’ya (po materialam klada iz Sudzhi-Zamost’ya) [On Sources of Silver Imports into the Dnieper Region in the Early Middle Ages (By Materials of Sudzha-Zamostie Hoard)]. *Stratum plus*, no. 5, pp. 41-55.
- Skvortsov K.N., 2010. Mogil’nik Mitino V–XIV vv. (Kaliningradskaya oblast’) . Materialy issledovaniy 2008 g. [Mitino Burial Ground V–XIV Centuries (Kaliningrad Region). Research Materials 2008]. *Materialy ohrannyh arheologicheskikh issledovaniy* [Materials of Protective Archaeological Researches], vol. 15 (2). Moscow, IA RAS. 806 p.
- Skvortsov K.N., 2023. Elitnye pogrebeniya estiev v epohu Velikogo pereseleniya narodov [Elite Burials of the Aestians During the Era of the Great Migration]. *Materialy spasatel’nyh arheologicheskikh issledovaniy* [Materials of Protective Archaeological Researches], vol. 29. Moscow, IA RAS. 476 p.
- Hayredinova E. A., 2000. Zhenskiy kostum s uzhnokrymskimi orlnogolovymi pr’azhkami [Women’s Costume with South Crimean Eagle-Headed Buckles]. *Materialy po arheologii, istorii i etnografii Tavrii.* [Materials in Archaeology, History and Ethnography of Tauria], iss. VII, pp. 91-133.
- Hom’akova O.A., 2022. Zhenski ubor sambijsko-natangiyskoj kul’tury I–IV vv. Analiz komponentov i hronologiya [Women’s Clothing of the Sambian-Natangian Culture of the Period of Roman Influence of the 1st–4th Centuries AD (Component Analysis and Chronology)]. *Germaniya-Sarmatiya*, vol. 1. Moscow, IA RAS. 320 p.
- Shmidt E.A., 2003. *Verhnee Podneprov’e i Podvin’e v III–VII vv. n.je. Tushemlinskaja kul’tura* [Upper Dnieper and Podvinia in the III–VII centuries. AD Tushemlinskaya culture]. Smolensk, [s. 1.]. 295 S.
- Shheglova O.A., 1999. Zhenskiy ubor iz kladov «drevnostey antov»: gotskoe vliyanie ili gotskoe nasledie? [Women’s Attire from the Treasures of the “Antiquities of the Antes”: Gothic Influence or Gothic Heritage?]. *Stratum plus*, no. 5, pp. 287-312.
- Fermer iz Svetlogo otdal gosudarstvu unikal’nyy braslet iz zolota* [A Farmer from Svetly Gave to the State a Unique Gold Bracelet], 2022. URL: <https://ruwest.ru/news/121141>
- Åberg N., 1919. *Ostpreußen in der Völkerwanderungszeit.* Uppsala-Leipzig, Almqvist & Wiksells Boktryckeri-A.-D. 175 S.
- Andersson K., 1993. *Romartida guldsmede i Norden. Katalog.* Aun, bd. 17. Uppsala, Societas archaeologica Upsaliensis. 292 S.
- Andersson K., 1995. *Romartida guldsmede i Norden. Ovriga smycken, teknisk analys och verkstadsgrupper.* Aun, bd. 21. Uppsala, Uppsala University. 243 S.
- Banytè-Rowell R., 2019. Connections Between the West Balts and Their Neighbours in the Roman and Migration Periods: The Northern Direction. *Interacting Barbarians: Contacts, Exchange and Migrations in the First Millennium AD: 65. International Sachsensymposium, Institute of Archaeology. University of Warsaw, 13–17 September 2014. Neue Studien zur Sachsenforschung*, bd. 9. Warszawa, Uniwersytet Warszawski, pp. 11-20.
- Becker M., 2007. Männer und Krieger, Frauen und Knaben. Ein Diskussionsbeitrag zu den goldenen Halsringen der spätrömischen Kaiserzeit und der Spätantike. *Terra praehistorica. Festschrift für Klaus-Dieter Jäger zum 70. Geburtstag, Neue Ausgrabungen und Funde in Thüringen. Beiträge zur Ur- und Frühgeschichte Mitteleuropas*, vol. 48, Langenweißbach, S. 359-365.
- Bertašius M., 2005. *Marvelė. Ein Gräberfeld Mittellitauens.* Bd. I: Vidurio Lietuvos auk štaičiu II–XII a. kapinynas. Kaunas, Kaunas Technologijos Univ. 294 S.
- Bliujienė A., 2013. *Romėniškasis ir tautų kraustymosi laikotarpiai.* Lietuvos archeologija, t. III. Klaipėda, Klaipėdos universiteto leidykla. 752 p.

- Bliujienė A., Budvydas U., Butkus D., Jahn C., Masiulienė I., Nabazaite R., Papariga D., Petrauskas G., Songailaitė R., Uzgalis M., 2018. *Archeologines vertybės nudiesios Europoje: duoklė praeičiai ir žvilgsnis į ateitį. Klaipėdos (Memel) krastas: nuo istaku iki XVII amžiaus*. Vilnius, Mazosios Lietuvos istorijos muziejus, pp. 306-408.
- Bliujienė A., Butkus D., 2009. Burials with Horses and Equestrian Equipment on the Lithuanian and Latvian Littorals and Hinterlands (from the Fifth to the Eighth Centuries). *Archaeologia Baltica*, vol. 11, pp. 149-163.
- Bliujienė A., Curta F., 2011. Exotic Lands, Quixotic Friends: Eastern Lithuania and the Carpathian Basin in Late Antiquity and the Early Middle Ages (AD c 380 to c 620). *Medieval Archaeology*, vol. 55(1), pp. 29-65.
- Carnap-Bornheim C. von, Ilkjaer J., 1996a. *Ilerup Ådal: Die Prachtausrüstungen*. Jutland Archaeological Society Publications. Bd. XXV, vol. 5. Aarhus, Aarhus University Press. 486 S.
- Carnap-Bornheim C. von, Ilkjaer J., 1996b. *Ilerup Ådal: Ilerup Ådal: Die Prachtausrüstungen*. Jutland Archaeological Society Publications. Bd. XXV, vol. 6. Aarhus, Aarhus University Press. 322 S.
- Hilberg F., 2009. Masurische Bügelfibeln. Studien zu den Fernbeziehungen der völkerwanderungszeitlichen Brandgräberfelder von Daumen und Kellaren. *Schriften des Archäologischen Landesmuseum*, vol. 9. Neumünster, Wachholtz. 616 S.
- Ivanisevic V., Kazanski M., Mastykova A., 2006. *Les Necropoles de Viminacium a l'Epoque Des Grandes Migrations*. Monographies 22. Centre de Recherche D'Histoire Et Civilisati. Paris, Association des amis du Centre d'histoire et civilisation de Byzance. 351 p.
- Kazakevičius V., 1993. Plinkaigalio kapinynas. *Lietuvos archeologija*, t. 10, pp. 3-181.
- Kleeman O., 1951. Die Kolbenarmringe in der Kulturbeziehungen der Völkerwanderungszeit. *Jahresschrift für Mitteldeutsche Vorgeschichte*, Bd. 35, S. 102-143.
- Koch U., 1968. *Die Grabfunde der Merowingerzeit aus dem Donautal um Regensburg*. Germanische Denkmäler der Völkerwanderungszeit. Serie A, Bd. 10. Berlin, De Gruyter Publ. 273 S.
- Lau N., 2012. *Pilgramsdorf / Pielgrzymowo Ein Fundplatz der römischen Kaiserzeit in Nordmasowien. Eine Studie zu Archivalien, Grabsitten und Fundbestand*. Studien zur Siedlungsgeschichte und Archäologie der Ostseegebiete, Bd. 11. Neumünster, Wachholtz-Verlag Publ. 224 S.
- Lau N., Pieta K., 2014. Das Grab von Poprad-Matejovce in der Slowakei – Anlage, Konstruktion und Ausstattung eines frühvölkerwanderungszeitlichen Kammergrabes // Kammergräber im Barbaricum – Zu Einflüssen und Übergangsphänomenen von der vorrömischen Eisenzeit bis in die Völkerwanderungszeit. Internationale Tagung, Schleswig, 25–27 November 2010. *Schriften des Archäologischen Landesmuseums Ergänzungsreihe*. Bd. 9, Neumünster, Hamburg, Wachholtz Verlag, S. 343-364.
- Lund Hansen U., 1987. *Römische Import im Norden*. Nordische Fortminder. Serie B, bd. 10. København, Det Kongelige nordiske Oldskriftselskab. 487 S.
- Lund Hansen U., 1995. *Himlingøje – Seeland – Europa. Ein Gräberfeld der jüngeren römischen Kaiserzeit auf Seeland, seine Bedeutung und internationalen Beziehungen*. Nordiske Fortidsminder, bd. 13. København, Det Kongelige Nordiske Oldskriftselskab. 576 S.
- Okulicz J., 1973. *Pradzieje ziem pruskich od późnego paleolitu do VI w. n.e.* Wrocław – Warszawa – Kraków – Gdańsk, Zakład Narodowy im. Ossolińskich. 588 S.
- Quast D., 2005. Völkerwanderungszeitliche frauengräber aus Hippo Regius (Annaba/Bône) in Algerien. *Jahrbuch des Römisch-Germanischen Zentralmuseums Mainz*, Bd. 52 (2). Mainz, Römisch-Germanischen Zentralmuseums, S. 237-315.
- Quast D., 2009. Communication, Migration, Mobility and Trade. Explanatory Models for Exchange Processes from the Roman Iron Age to the Viking Age. *Foreigners in Early Medieval Europe: Thirteen International Studies on Early Medieval Mobility*. Monographien (Römisch-Germanisches Zentralmuseum Mainz. Forschungsinstitut für Vor- und Frühgeschichte, Bd. 78. Mainz, Verlag des Römisch-Germanischen Zentralmuseums, S. 1-27.
- Quast D., 2015. Das Grab des fränkischen Königs Childerich in Tournai und die Anastasis Childerici von Jean-Jacques Chifflet aus dem Jahre 1655. *Römisch Germanisches Zentralmuseum. Monographien des Römisch-Germanischen Zentralmuseums*, Bd. 129. Mainz, Verlag des Römisch-Germanischen Zentralmuseums. 528 S.
- Raddatz K., 1957. Der Thorsberger Moorfund. Gürtelteile und Körperschmuck. *Offa*, Bd. 13. Neumünster, Wachholtz Publ. 158 S.
- Przybyła M., 2021. Lords of the Rings: Some Considerations About the Classification of Gold Scandinavian Snake Rings from the Late Roman Period and its Interpretational Implications. *Wiadomości Archeologiczne*, vol. 72, s. 3-91.

- Rummel F., 2008. *Habitus barbarus: Kleidung und Repräsentation spätantiker Eliten im 4. und 5. Jahrhundert. Ergänzungsbände zum Reallexikon der Germanischen Altertumskunde*, Bd. 55. 492 S.
- Šimėnas V., 2006. *Etnokultūriniai procesai. Vakarų Lietuvoje pirmojo mūsų eros tūkstantmečio viduryje*. Vilnius, Vilniaus universiteto leidykla. 138 p.
- Tautavičiene B., 1981. *III–XVI a. sidabriniai ir sidabru puosti dirbiniai: katalogas; liuvos TSR istorijos ir etnografijos muziejus*. Vilnius, Muzej Istorii i Ėtnografii Litovskoj SSR Vilnjus. 41 p.
- Tautavičius A., 1981. Taurapilio “kunigaikščio” kapas. *Lietuvos archeologija*, vol. 2, pp. 18-43.
- Volkaitė-Kulikauskienė R., 2001. *Lietuva valstybės priešaušriu* [Lithuania at the Dawn of the State]. Vilnius, Vaga Publ. 471 p.
- Werner J., 1980. Der goldene Armring des Frankenkönigs Childerich und die germanischen Handgelenkringe der jüngeren Kaiserzeit. *Frühmittelalterliche Studien*, Bd. 14, S. 1-41.

Information About the Author

Olga A. Khomiakova, Candidate of Sciences (History), Researcher, Department of Archeology of the Great Migration and the Early Medieval Periods, Institute of Archaeology of the Russian Academy of Sciences, Dm. Ulyanova St, 19, 117292 Moscow, Russian Federation, olga.homiakova@gmail.com, <https://orcid.org/0009-0008-8034-2671>

Информация об авторе

Ольга Алексеевна Хомякова, кандидат исторических наук, научный сотрудник отдела археологии эпохи Великого переселения народов и раннего Средневековья, Институт археологии РАН, ул. Дм. Ульянова, 19, 117292 г. Москва, Российская Федерация, olga.homiakova@gmail.com, <https://orcid.org/0009-0008-8034-2671>